

42 1851

МЕХАНИЗМЫ ИСПОЛНИТЕЛЬНЫЕ  
ЭЛЕКТРИЧЕСКИЕ ОДНОБОРОТНЫЕ  
ВЗРЫВОЗАЩИЩЕННЫЕ ФЛАНЦЕВЫЕ  
С БЛОКОМ КОММУТАЦИИ БКП

МЭОФ-БКП-ИСТ4

Руководство по эксплуатации  
ВЗИС.421321.011 РЭ

СОДЕРЖАНИЕ		стр.
1	Описание и работа механизмов.....	3
1.1	Назначение механизмов.....	3
1.2	Технические характеристики.....	4
1.3	Состав механизма.....	7
1.4	Устройство и работа механизма.....	7
1.5	Устройство и работа основных узлов механизма.....	7
1.6	Маркировка механизма.....	9
1.7	Обеспечение взрывозащищенности механизма.....	10
2	Использование по назначению.....	12
2.1	Эксплуатационные ограничения.....	12
2.2	Подготовка механизма к использованию.....	12
2.3	Порядок монтажа механизма.....	13
2.4	Использование механизма.....	15
2.5	Действия в экстремальных условиях.....	16
3	Техническое обслуживание и технический ремонт.....	16
4	Хранение .....	18
5	Транспортирование .....	18
6	Утилизация.....	18
Приложения		
A	Общий вид, габаритные и присоединительные размеры механизма (Рисунок А1, А2, А3) .....	21
B	Схема подключения механизма МЭОФ - ПСТ4с блоком БСП-БКП380-ПСТ4.....	22
B1	Схема подключения механизма МЭОФ- ПСТ4 с блоком БСП-БКП220-ПСТ4 (питание 220V) .....	23
B2	Схема подключения механизма МЭОФ-ПСТ4 с блоком БСПТ-БКП220-ПСТ4 (питание 220V).....	24
B3	Схема подключения механизма МЭОФ-ПСТ4 с блоком БСПТ-БКП 380-ПСТ4 (питание 380V).....	25
Ж	Схемы проверки блока БСПТ-БКП220- ПСТ4 (питание 220V) .....	26
Ж1	Схемы проверки блока БСПТ-БКП380- ПСТ4.....	27
E2	Чертеж средств взрывозащиты механизма. Блок БСП-БКП-ПСТ4.....	28
I	Чертеж средств взрывозащиты механизма. Двигатель ДСР118 -ПСТ4.....	29
И1	Чертеж средств взрывозащиты механизма. Двигатель ДСР142 -ПСТ4.....	30
K	Условное обозначение механизма .....	31
L	Общий вид кабельного ввода типа ВКВ2МР.....	32

Руководство по эксплуатации (далее РЭ) предназначено для ознакомления потребителя с механизмами исполнительными электрическими однооборотными фланцевыми МЭОФ-БКП-ПСТ4 (далее – механизмы) группы 40, 160, 250, 500 во взрывозащищенном исполнении.

РЭ содержит сведения о технических данных механизма, устройстве, принципе действия, мерах по обеспечению взрывозащищенности механизма, техническому обслуживанию, транспортированию и хранению, а также другие сведения, соблюдение которых гарантирует безопасную работу механизма.

Работы по монтажу, регулировке и пуску механизма разрешается выполнять лицам, имеющим специальную подготовку и допуск к эксплуатации электроустановок напряжением до 1000 V.

РЭ распространяется на типы механизмов, указанные в таблице 2.

Во избежание поражения электрическим током при эксплуатации механизма должны быть осуществлены меры безопасности, изложенные в разделе 2 «Использование по назначению».

Приступать к работе с механизмом только после ознакомления с настоящим РЭ!  
Запись обозначения механизма при заказе приведена в приложении К.

## 1 ОПИСАНИЕ И РАБОТА МЕХАНИЗМОВ

### 1.1 Назначение механизмов

1.1.1 Механизмы предназначены для перемещения регулирующих органов в системах автоматического регулирования технологических процессов в соответствии с командными сигналами поступающими от регулирующих и управляющих устройств.

Механизмы предназначены для эксплуатации во взрывоопасных зонах класса 1 и 2 помещений и наружных установок в соответствии с маркировкой взрывозащиты и требованиями ГОСТ ИЕС 60079-14-1-2011, «Правил устройства электроустановок» гл. 7.3 (ПУЭ), ТР ТС 012/2011, и других нормативных документов, регламентирующих применение электрооборудования во взрывоопасных средах, в которых могут образовываться взрывоопасные смеси с категорией взрывоопасности ПСТ4.

1.1.2 Механизмы изготавливаются в серийном исполнении в следующих климатических условиях по ГОСТ 15150-69 согласно таблице 1.

Таблица 1

Климатическое исполнение и категория размещения	Температура окружающей среды	Верхнее значение относительной влажности окружающей среды
У1; У2	от минус 40 до плюс 45 <sup>0</sup> С	до 98 % при температуре 25 <sup>0</sup> С и более низких температурах без конденсации влаги.
Т2	от минус 10 до плюс 50 <sup>0</sup> С	до 100 % при температуре 35 <sup>0</sup> С и более низких температурах с конденсацией влаги.
УХЛ1; УХЛ2	от минус 60 до плюс 40 <sup>0</sup> С	до 100 % при температуре 25 <sup>0</sup> С и более низких температурах с конденсацией влаги.

Механизмы с категорией размещения «2» по ГОСТ 15150-69 предназначены для эксплуатации под навесом, исключая прямое воздействие атмосферных осадков или в помещениях.

Механизмы устанавливаются непосредственно на трубопроводной арматуре и соединяются с ней посредством монтажных частей.

1.1.3 Степень защиты оболочки механизма IP65 (базовая) или IP67 по ГОСТ 14254-2015.

1.1.4 Механизмы не предназначены для работы в средах содержащих агрессивные пары, газы и вещества вызывающие разрушение покрытий, изоляции и материалов.

1.1.5 Механизмы устойчивы и прочны к воздействию синусоидальных вибраций по группе исполнения V1 ГОСТ Р 52931-2008.

1.1.6 Рабочее положение механизма - любое, определяемое положением трубопроводной арматуры.

## 1.2 Технические характеристики

1.2.1 Типы механизмов и их основные технические данные приведены в таблице 2.

Таблица 2

Условное обозначение механизма	Номинальный момент на выходном валу, N.m	Номинальное время полного хода выходного вала, S	Номинальный полный ход выходного вала, г	Потребляемая мощность, W, не более	Тип электродвигателя	Масса, Kg не более
1	2	3	4	5	6	7
<b>Механизмы МЭОФ-БКП380 - ПСТ4 группы 40</b>						
МЭОФ-16/10-0,25Х-БКП380-ПСТ4-00	16	10	0,25	84	ДСР118-0,5-187,5-ПСТ4	14,6
МЭОФ-16/25-0,63Х-БКП380-ПСТ4-00	16	25	0,63			
МЭОФ-32/15-0,25Х-БКП380-ПСТ4-00	32	15	0,25			
МЭОФ-32/37-0,63Х-БКП380-ПСТ4-00	32	37	0,63			
МЭОФ-40/25-0,25Х-БКП380-ПСТ4-00	40	25	0,25			
МЭОФ-40/63-0,63Х-БКП380-ПСТ4-00	40	63	0,63			
МЭОФ-16/25-0,25Х-БКП380-ПСТ4-00	16	25	0,25			
МЭОФ-40/63-0,25Х-БКП380-ПСТ4-00	40	63	0,25			
МЭОФ-80/63-0,25Х-БКП380-ПСТ4-00	80	63	0,25			
МЭОФ-80/160-0,63Х-БКП380-ПСТ4-00	80	160	0,63			
МЭОФ-40/10-0,25Х-БКП380-ПСТ4-00	40	10	0,25	104	ДСР118-1,3-187,5-ПСТ4	15,4
МЭОФ-40/25-0,63Х-БКП380-ПСТ4-00	40	25	0,63			
МЭОФ-64/25-0,25М-БКП380-ПСТ4-00	64	25	0,25			
МЭОФ-64/63-0,63М-БКП380-ПСТ4-00	64	63	0,63			
МЭОФ-80/25-0,25М-БКП380-ПСТ4-00	80	25	0,25			
МЭОФ-80/63-0,63М-БКП380-ПСТ4-00	80	63	0,63			
<b>Механизмы МЭОФ-БКП380 - ПСТ4 группы 160</b>						
МЭОФ-64/10-0,25Х-БКП380-ПСТ4-05	64	10	0,25	104	ДСР118-1,3-187,5-ПСТ4	14,6
МЭОФ-90/15-0,25Х-БКП380-ПСТ4-05	90	15	0,25			
МЭОФ-100/25-0,25Х-БКП38-ПСТ4-05	100	25	0,25			
МЭОФ-130/25-0,25Х-БКП38-ПСТ4-05	130	25	0,25			
МЭОФ-130/63-0,63Х-БКП38-ПСТ4-05	130	63	0,63			
МЭОФ-140/30-0,25Х-БКП38-ПСТ4-05	140	30	0,25			
МЭОФ-160/63-0,25Х-БКП38-ПСТ4-05	160	63	0,25	84	ДСР 118-0,5-187,5-ПСТ4	15,4
МЭОФ-160/160-0,63Х-БКП3-ПСТ4-05	160	160	0,63			
МЭОФ-200/63-0,25М-БКП38-ПСТ4-15	200	63	0,25			
МЭОФ-200/180-0,25М-БКП3-ПСТ4-15	200	180	0,25			
<b>Механизмы МЭОФ-БКП380 - ПСТ4 группы 250</b>						
МЭОФ-140/25-0,25Х-БКП380-ПСТ4-01	140	25	0,25	124	ДСР 142-1,3-187,5 -ПСТ4	35,6
МЭОФ-140/63-0,63Х-БКП380-ПСТ4-01	140	63	0,63			
МЭОФ-250/63-0,25Х-БКП380-ПСТ4-01	250	63	0,25			
МЭОФ-250/160-0,63Х-БКП380-ПСТ4-01	250	160	0,63			
МЭОФ-400/63-0,25Х-БКП380-ПСТ4-16	400	63	0,25			
МЭОФ-400/160-0,63Х-БКП380-ПСТ4-16	400	160	0,63			

## Продолжение таблицы 2

1	2	3	4	5	6	7
Механизмы МЭО(Ф)-БКП380-ИСТ4 группы 250						
МЭОФ-100/10-0,25Х-БКП380-ИСТ4-01	100	10	0,25		ДСР 142-3,2-187,5-ИСТ4	37,6
МЭОФ-100/25-0,63Х-БКП380-ИСТ4-01	100	25	0,63			
МЭОФ-250/25-0,25Х-БКП380-ИСТ4-01	250	25	0,25			
МЭОФ-250/63-0,63Х-БКП380-ИСТ4-01	250	63	0,63			
МЭОФ-320/25-0,25Х-БКП380-ИСТ4-16	320	25	0,25	154	ДСР 142-3,2-187,5-ИСТ4	37,6
МЭОФ-320/63-0,63Х-БКП380-ИСТ4-16	320	63	0,63			
Механизмы МЭО(Ф)-БКП380-ИСТ4 группы 500						
МЭОФ-800/120-0,25Х-БКП380-ИСТ4-12	800	120	0,25	124	ДСР 142-1,3-187,5 -ИСТ4	35,6
МЭОФ-630/100-0,25Х-БКП380-ИСТ4-12	630	100	0,25			
МЭОФ-650/63-0,25Х-БКП380-ИСТ4-01	650	63	0,25			
МЭОФ-80/5-0,25Х-БКП380-ИСТ4-12	80	5	0,25	154	ДСР 142- 3,2-187,5-ИСТ4	37,6
МЭОФ-160/10-0,25Х- БКП380-ИСТ4-12	160	10	0,25			
МЭОФ-650/63-0,25Х- БКП380-ИСТ4-01	650	63	0,25			
МЭОФ-800/63-0,25Х- БКП380-ИСТ4-12	800	63	0,25			
МЭОФ-450/45-0,25Х- БКП380-ИСТ4-12	450	45	0,25			
МЭОФ-500/40-0,25Х- БКП380-ИСТ4-12	500	40	0,25			
МЭОФ-1000/63-0,25Х- БКП380-ИСТ4-12	1000	63	0,25			
МЭОФ-1000/160-0,63Х-БКП380-ИСТ4-12	1000	160	0,63			
МЭОФ-320/10-0,25Х- БКП380-ИСТ4-12	320	10	0,25	270	ДСР 142-6,4-187,5 -ИСТ4	41,6
МЭОФ-320/25-0,63Х- БКП380-ИСТ4-12	320	25	0,63			
МЭОФ-480/15-0,25Х- БКП380-ИСТ4-12	480	15	0,25			
МЭОФ-630/25-0,25Х- БКП380-ИСТ4-12	630	25	0,25			
МЭОФ-630/63-0,63Х- БКП380-ИСТ4-12	630	63	0,63			
МЭОФ-500/25-0,25Х- БКП380-ИСТ4-12	500	25	0,25			
Механизмы МЭОФ-БКП220 - ИСТ4 группы 40						
МЭОФ-16/10-0,25Х-БКП220-ИСТ4-00	16	10	0,25	104	ДСР118-0,5-187,5-ИСТ4	15
МЭОФ-16/25-0,63Х-БКП220-ИСТ4-00	16	25	0,63			
МЭОФ-32/15-0,25Х-БКП220-ИСТ4-00	32	15	0,25			
МЭОФ-32/37-0,63Х-БКП220-ИСТ4-00	32	37	0,63			
МЭОФ-40/25-0,25Х-БКП220-ИСТ4-00	40	25	0,25			
МЭОФ-40/63-0,63Х-БКП220-ИСТ4-00	40	63	0,63			
МЭОФ-16/25-0,25Х-БКП220-ИСТ4-00	16	25	0,25			
МЭОФ-40/63-0,25Х-БКП220-ИСТ4-00	40	63	0,25			
МЭОФ-80/63-0,25Х-БКП220-ИСТ4-00	80	63	0,25			
МЭОФ-80/160-0,63Х-БКП220-ИСТ4-00	80	160	0,63			
МЭОФ-40/10-0,25Х-БКП220-ИСТ4-00	40	10	0,25	164	ДСР118-1,3-187,5-ИСТ4	16
МЭОФ-40/25-0,63Х-БКП220-ИСТ4-00	40	25	0,63			
МЭОФ-64/25-0,25Х-БКП220-ИСТ4-00	64	25	0,25			
МЭОФ-64/63-0,63Х-БКП220-ИСТ4-00	64	63	0,63			
МЭОФ-80/25-0,25М-БКП220-ИСТ4-00	80	25	0,25			
МЭОФ-80/63-0,63М-БКП220-ИСТ4-00	80	63	0,63			
Механизмы МЭОФ-БКП220 - ИСТ4 группы 160						
МЭОФ-64/10-0,25Х-БКП220-ИСТ4-05	64	10	0,25	164	ДСР118-1,3-187,5-ИСТ4	16
МЭОФ-64/25-0,63Х-БКП220-ИСТ4-05	64	25	0,63			
МЭОФ-100/25-0,25Х-БКП220-ИСТ4-05	100	25	0,25			
МЭОФ-130/25-0,25Х-БКП220-ИСТ4-05	130	25	0,25			
МЭОФ-130/63-0,63Х-БКП220-ИСТ4-05	130	63	0,63			
МЭОФ-140/30-0,25Х-БКП220-ИСТ4-05	140	30	0,25			

## Продолжение таблицы 2

1	2	3	4	5	6	7
Механизмы МЭОФ-БКП220 - ПСТ4 группы 160						
МЭОФ-160/63-0,25Х-БК220-ПСТ4-05	160	63	0,25	104	ДСР 118- 0.5-187,5- ПСТ4	14,6
МЭОФ-160/160-0,63Х-БК220-ПСТ4-05	160	160	0,63			
МЭОФ-200/63-0,25М-БК220-ПСТ4-15	200	63	0,25			
МЭОФ-200/180-0,25М-БК220-ПСТ4-15	200	180	0,25			

Примечание:

Буквой **Х** условно обозначено исполнение блока БСП-ПСТ4, каждый механизм может быть изготовлен с различными исполнениями:

**У** – блок сигнализации положения токовый (далее – блок БСПТ- ПСТ4);

**М** – блок сигнализации положения механический (далее – блок БСПМ- ПСТ4).

**БКП 380**– блок коммутации с встроенным пускателем для трехфазной сети;

**БКП 220**– блок коммутации с встроенным пускателем для однофазной сети.

1.2.2 Электрическое питание электродвигателя механизма осуществляется от:

- трехфазной сети переменного тока с номинальным напряжением 380V частотой 50Hz с встроенным пускателем БКП380;

- однофазной сети переменного тока с номинальным напряжением 220V частотой 50Hz с встроенным пускателем БКП220.

Допускаемые отклонения параметров питающей сети:

- напряжения питания от минус 15% до плюс 10%;

- частоты питания - от минус 2 до плюс 2%.

При этом отклонения частоты и напряжения не должны быть противоположными.

1.2.3 Кратность пускового крутящего момента механизма к номинальному при номинальном значении напряжении питания не менее 1,7 для механизмов группы 40 и 250 и 1,2 для механизмов группы 160 и 500.

1.2.4 Усилие на маховике ручного привода при номинальной нагрузке на выходном валу не превышает:

- 50N для механизмов с номинальным крутящим моментом на выходном валу до 40Nm;

- 100N для механизмов с номинальным крутящим моментом на выходном валу до 100Nm.

- 200N для механизмов с номинальным крутящим моментом на выходном валу выше 100 Nm.

1.2.5 Люфт выходного вала механизмов должен быть не более:

- 1° для механизмов с номинальным моментом до 40 Н.м включительно при нагрузке равной 25-27% номинального значения;

- 0,75° - для механизмов с номинальным моментом до 100 Н.м при нагрузке равной (25-27)% номинального значения;

- 0,75° - для механизмов с номинальным моментом более 100 Н.м при нагрузке равной (5-6)% номинального значения.

1.2.6 Выбег выходного вала механизмов при сопутствующей нагрузке, равной 0,5 номинального значения, и номинальном напряжении питания не более:

- 1% полного хода выходного вала — для механизмов с временем полного хода 10s;

- 0,5% полного хода выходного вала — для механизмов с временем полного хода 25s;

- 0,25% полного хода выходного вала - для механизмов с временем полного хода 63s и более.

1.2.7 Механизмы обеспечивают фиксацию положения выходного вала при номинальной нагрузке на выходном валу при отсутствии напряжения питания.

1.2.8 Значение допускаемого уровня шума не превышает 80 dBA по ГОСТ 12.1.003-2014.

1.2.9 Действительное время полного хода выходного вала механизма при номинальном напряжении питания при номинальной противодействующей нагрузке не должно отличаться от значений указанных в таблице 2 более чем на 10%.

1.2.10 Отклонение времени полного хода выходного вала механизма от действительного значения при изменении напряжения питания в пределах от 85 до 110% номинального значения или изменении температуры окружающей среды от минимального до максимального значения не должно превышать 20%.

1.2.11 Механизмы являются восстанавливаемыми, ремонтпригодными, однофункциональными изделиями.

1.2.12 Общий вид, габаритные и присоединительные размеры механизмов приведены в приложении А.

### **1.3 Состав механизма**

Механизм является законченным однофункциональным изделием. Механизм состоит из следующих основных узлов (приложение А): редуктора, электропривода, блока сигнализации положения, ручного привода, вводного устройства, устройства заземления, фланца, ограничителя, регулировочного болта ограничителя положения, встроенного блока коммутации с пускателем БКП380 или БКП220.

### **1.4 Устройство и работа механизма**

1.4.1 Принцип работы механизма заключается в преобразовании электрического командного сигнала регулирующих и управляющих устройств во вращательное движение выходного вала.

В механизмах при исполнении выходного вала с квадратом (Приложение А рисунок А1) рабочий ход имеет фиксированное значение – 0,25 оборота (90°) или 0,63 оборота (225°). При исполнении выходного вала по ISO ГОСТ Р 55510-2013 (Приложение А рисунок А2), рабочий ход имеет значение - 0,25 оборота (90°).

Механизмы (Приложение А рисунок А2) крепятся непосредственно к арматуре. Механизмы с квадратным выходным валом (Приложение А рисунок А1) через переходник фланцем четырьмя шпильками и двумя штифтами. Для обеспечения возможности настройки и регулировки блок сигнализации положения расположен под съёмной крышкой. Крышка имеет смотровое окно для определения углового положения выходного вала по шкале блока сигнализации положения.

1.4.2 Режим работы механизмов по ГОСТ IEC 60034-1-2014 - повторно-кратковременный реверсивный с частными пусками S4 продолжительностью включений (ПВ) до 25% и номинальной частотой включений до 630 в час при нагрузке на выходном валу в пределах от номинальной противодействующей до 0,5 номинального значения сопутствующей. Максимальная частота включений – до 1200 в час при ПВ до 5%.

Наибольшая продолжительность непрерывной работы механизма в реверсивном режиме не должна превышать 3 min. Минимальная величина импульса включения до полного разгона механизма составляет 20 ms.

При реверсировании электродвигателя механизма интервал времени между включением и выключением на обратное направление должен быть не менее 50 ms.

### **1.5 Устройство и работа основных узлов механизма**

#### **1.5.1 Электропривод**

1.5.1.1 Электропривод механизма состоит из синхронного электродвигателя ДСР142 (см таблицу 2) и шестерни, насаженной на вал электродвигателя.

1.5.1.2 Краткие технические характеристики электродвигателей ДСР приведены в таблице 3.

Таблица 3

Тип электродвигателя	Параметры питающей сети		Номинальный момент, N.m	Частота вращения min <sup>-1</sup>	Потребляемая мощность, W	Номинальный ток, А I <sub>н</sub> = I <sub>пуск</sub>
	Напряжение, V	Частота, Hz				
ДСР118-0,5-187,5-ПСТ4	380	50	0,5	187,5	80	0,35
ДСР118-1,3-187,5-ПСТ4			1,3		100	0,6
ДСР142-1,3-187,5-ПСТ4			1,3		120	0,54
ДСР142-3,2-187,5-ПСТ4			3,2		150	1,2
ДСР142-6,4-187,5-ПСТ4			6,4		270	2,9

По типу температурной защиты двигателя применяются с термовыключателями N-KK1 и N-SR1.

Трмовыключатели обеспечивают защиту от нагрева оболочки в случаи перегрузки редуктора механизма (заклинивание зубчатой, червячной передачи, несоответствие режиму работы).

При превышении номинального крутящего момента (например, при неправильном выборе механизма по крутящему моменту, при работе механизма на «упор» или при заедании регулирующего органа арматуры) электродвигатель выпадает из синхронизма и издает шум.

**Внимание! Наличие шума при работе на холостом ходу, исчезающего при нагружении механизма рабочим моментом, не является признаком неисправности.**

Работа электродвигателей основана на использовании в качестве рабочего поля зубцовых гармоник, вызванных периодическим изменением магнитной проводимости рабочего зазора из-за зубчатого строения статора и ротора.

По защищенности от попадания внутрь твердых частиц (пыли) и воды электродвигатели ДСР имеют степень защиты IP65 (базовая) или IP67 по ГОСТ 14254-2015.

Наименование, основные параметры электродвигателя нанесены на табличке, расположенной на корпусе.

Электродвигатель ДСР изготавливается в закрытом исполнении с гладким корпусом. Способ охлаждения - естественный без наружного вентилятора.

Подключение силовых цепей электродвигателя осуществляется через вводное устройство с использованием взрывозащищенного кабельного ввода ВКВ 2МР.

Кабельный ввод 20S KMPNI используется предприятием изготовителем для монтажа внутренних цепей управления механизмами.

#### 1.5.2 Редуктор

Редуктор механизма является основным узлом, на котором устанавливаются составные части механизма. Редуктор механизма состоит из корпуса, выходного вала, червячного колеса, червяка, ручного привода, зубчатой передачи.

Ручной привод предназначен для настройки механизма с регулирующим органом, а также использование в аварийном режиме (при отсутствии напряжения питания).

Ручное управление перемещением выходного вала осуществляется вращением маховика, установленного на конце червяка.

#### 1.5.3 Блок сигнализации положения

Блок сигнализации положения во взрывозащищенном исполнении БСП-ПСТ4 (далее – блок БСП) может быть изготовлен в одном из следующих исполнений:

- блок сигнализации положения токовый БСПТ- ПСТ4 (далее – блок БСПТ);
- блок сигнализации положения механический БСПМ-ПСТ4 (далее - блок БСПМ);

Блок БСПТ состоит из датчика и блока концевых выключателей, блок БСПМ только из блока концевых выключателей. Датчик блока БСПТ включает в себя резистор и нормирующий преобразователь.



Блок БСПТ предназначен для преобразования положения выходного вала механизма в пропорциональный унифицированный токовый сигнал постоянного тока по ГОСТ 26.011-80 –(0-5) mA при нагрузке до 2 кОм или 4-20 (0-20) mA при нагрузке до 500 Ом, также - для ограничения перемещения выходного вала механизма в конечных положениях, сигнализации или (и) блокирования промежуточных положений выходного вала.

Нелинейность и гистерезис блока БСПТ-1,5% номинального значения выходного сигнала датчика.

Примечание - Нагрузка включает в себя сопротивление линии связи и внутреннее сопротивление подключенных приборов и должна быть не менее 100 Ом.

Блок БСПМ предназначен для ограничения перемещения выходного вала механизма в конечных положениях, сигнализации или (и) блокирования промежуточных положений выходного вала.

Два микровыключателя предназначены для блокирования перемещения выходного вала в конечных положениях и два для сигнализации промежуточных положений выходного вала.

Микровыключатели вышеуказанных блоков коммутируют токи:

- от 20 до 500 mA при напряжении 24 и 48 V постоянного тока (постоянная времени нагрузки не более 0,01с).

Падение напряжения на замкнутых контактах выключателей не должно превышать 0,25 В.

Микровыключатели имеют возможность их настройки в процессе наладки и обеспечивают настройку рабочего хода выходного вала на любом участке от 20 до 100% полного хода выходного вала.

Для питания блока БСПТ от сети переменного тока напряжением 220 V, частотой 50 Hz используется блок питания БП-20 (далее - блок БП-20).

Мощность потребляемая БП-20 от сети, не более 11 VA.

По защищенности от попадания внутрь твердых частиц (пыли) и воды блоки БСП имеют степень защиты IP65 или IP65 по ГОСТ 14254-2015.

#### 1.5.4 Блок коммутации с пускателем БКП220 и БКП 380

Блок коммутации с пускателем БКП входит в состав механизма. Для бесконтактного управления механизмом с питанием от трехфазной сети используется встроенный БКП380, от однофазной сети БКП220. Устройство, технические данные приведены в РЭ блока, входящем в комплект поставки механизма.

#### 1.5.5 Упоры и механический ограничитель

Упоры и механический ограничитель в механизмах МЭОФ предназначены для ограничения положения регулирующего органа в случае его выхода за пределы рабочего диапазона: 0,25 г (90°) или 0,63 г (225°) из-за несрабатывания концевых выключателей.

Примечание - В механизмах МЭОФ с рабочим диапазоном 0,63г механический ограничитель не устанавливается.

### 1.6 Маркировка механизма

1.6.1 Маркировка механизмов соответствует ТР ТС 012/2011, ГОСТ 31610.0-2014, ГОСТ ИЕС 60079-1-2011, ГОСТ 31441.1-2011, ГОСТ 31441.5-2011, ГОСТ 18620-86.

1.6.2 На табличке, установленной на механизме, нанесены следующие данные:

- товарный знак предприятия-изготовителя;
- условное обозначение механизма;
- изображение специального знака взрывозащиты;
- маркировка взрывозащиты «1ExdIICT4Gb»;
- маркировка взрывозащиты неэлектрической части «II GbcT4»;
- степень защиты IP65 или IP67;
- диапазон температуры окружающей среды, в котором будет эксплуатироваться механизм;

- номинальное напряжение питания, V;
- частота напряжения, Hz;
- номер сертификата соответствия;
- заводской номер механизма по системе нумерации предприятия-изготовителя;
- год изготовления;
- изображение единого знака обращения продукции на рынке государств- членов

Таможенного союза;

1.6.3 На крышках вводного устройства электродвигателя и блока датчика нанесена предупредительная надпись «Открывать, отключив от сети».

1.6.4 На корпусе вводного устройства электродвигателя и блока рядом с заземляющими зажимами нанесены знаки заземления.

1.6.5 Качество маркировки – обеспечивает сохранность в пределах срока службы механизма.

### 1.7 Обеспечение взрывозащищенности механизма

Взрывозащищенность механизмов обеспечивается за счет применения электродвигателей ДСР 142 и блоков БСП во взрывозащищенном исполнении и в конструкции редуктора предусмотрены меры исключаящие возникновению источников воспламенения при нормальной эксплуатации и ожидаемых неисправностях, и не способных вызвать воспламенения взрывоопасной среды.

Механизмы изготавливаются с уровнем взрывозащиты, с видом взрывозащиты от воздействия взрывоопасной окружающей среды по ГОСТ 31610.0-2014, ГОСТ ИЕС 60079-1-2011, ГОСТ 31441.1-2011, ГОСТ 31441.5-2011 с маркировкой взрывозащиты согласно таблицам 4 и 5.

Таблица 4

Электрическая часть механизма			
Тип механизма	Маркировка взрывозащиты	Уровень взрывозащиты	Вид взрывозащиты
МЭО(Ф)-ПСТ4	«1Ex d IIC T4 Gb»	взрывобезопасный (высокий) Gb	взрывонепроницаемая оболочка «d»

Таблица 5

Неэлектрическая часть механизма (редуктор)			
Тип механизма	Маркировка взрывозащиты	Уровень взрывозащиты	Вид взрывозащиты
МЭО(Ф)-ПСТ4	«II Gb с T4»	Gb	конструкционная безопасность «с»

Электродвигатели ДСР142-ПСТ4 являются взрывозащищенным оборудованием, с уровнем взрывозащиты «взрывобезопасный (высокий) Gb» с видом взрывозащиты «взрывонепроницаемая оболочка «d» с маркировкой «1ExdIIC T4 Gb».

Взрывозащищенность электродвигателей обеспечивается за счет заключения электрических частей во взрывонепроницаемую оболочку, выполненную таким образом, что исключается передача взрыва в окружающую взрывоопасную среду.

Параметры взрывонепроницаемых соединений оболочки электродвигателя (обозначены словом «взрыв») указаны в приложении И, И1.

Взрывонепроницаемость вводного устройства в месте ввода кабеля обеспечивается за счет применения взрывозащищенных кабельного ввод 20S KMP NI с маркировкой взрывозащиты «1ExdIIC GbX» ТУ 27.33.13-001-94640929-2017 и ВКВ2МР с маркировкой взрывозащиты ««1ExdeII GbX» по ТУ 27.33.13.130-02599856433-2017.

Для защиты электродвигателя от тепловых перегрузок в пазы статора встроены в зависимости от исполнения:

- два терморезистора, соединенные последовательно;

- два термовыключателя соединенные последовательно.

Класс изоляции электродвигателя F ГОСТ 8865-93.

Блоки БСП являются взрывозащищенным оборудованием, с уровнем взрывозащиты «взрывобезопасный (высокий) Gb» с видом взрывозащиты «взрывонепроницаемая оболочка «d» с маркировкой «IExdIICT4 Gb».

Меры по обеспечению взрывозащищенности блока приведены в РЭ, входящем в комплект механизма.

Параметры взрывонепроницаемых соединений оболочки блока (обозначены словом «взрыв») указаны в приложении Е1.

Редуктор механизма является неэлектрической частью механизма.

Конструкция редуктора соответствуют требованиям ГОСТ 31441.1-2011, ГОСТ 31441.5-2011 для оборудования группы II с уровнем взрывозащиты «Gb» с видом взрывозащиты «защита конструкционной безопасностью «с» и с температурным классом T4, с маркировкой взрывозащиты «II GbcT4», предназначенного для применения во взрывоопасной газовой среде.

Конструкцией механизмов предусмотрены меры по исключению недопустимого риска воспламенения окружающей взрывоопасной газовой среды при нормальном режиме эксплуатации и ожидаемых неисправностях.

Оценка опасностей гарантирует, что редуктор при нормальном режиме эксплуатации, ожидаемых неисправностях, не имеет активных источников воспламенения.

В редукторе все подшипники смазываются консистентной смазкой ЦИАТИМ-203 ГОСТ 8773-73. Величина статической и динамической грузоподъемности на подшипники, составляет 50% от их расчетного значения.

Исходный контур зубчатых цилиндрических колёс эвольвентного зацепления выполнены по ГОСТ 13755- 2015.

Твёрдость зубчатых колёс 35...42 HRCэ. Максимальный коэффициент запаса прочности при расчёте по максимальным контактным нагрузкам по ГОСТ 21354-87. Коэффициент запаса прочности  $SH_{min}=1,35$ .

Линейная скорость перемещения трущихся поверхностей зубчатых передач менее 1 м/с. Анализ результатов исследований и производственных испытаний доказывает, что при низкой скорости перемещения трущихся поверхностей (скорость  $\leq 1$  м/с) не существует опасностей воспламенения пылевоздушных смесей от искр, образованных механическим путем.

Максимальная температура наружной поверхности механизмов не превышает значения температурного класса T4 (135°C), что позволяет использовать его во взрывоопасных средах для взрывоопасных смесей температурных классов T5, T6.

На крышках вводных устройств электродвигателя и блоков нанесена предупреждающая надпись «ОТКРЫВАТЬ, ОТКЛЮЧИВ ОТ СЕТИ».

Конструкция токопроводящих клемм с пружинными зажимами исключает возможность самоослабления и проворачивания при электрическом монтаже.

Наружные крепежные винты имеют головки, доступ к которым возможен только посредством торцевого ключа. Все болты, винты, крепящие детали взрывонепроницаемой оболочки предохранены от самоотвинчивания пружинными шайбами по ГОСТ 6402-70.

Корпусные детали взрывонепроницаемых оболочек и корпус редуктора выполнены из алюминиевого сплава с содержанием магния и титана (в сумме) не более 7,5%.

Блок питания блока БСПТ должен находиться вне взрывоопасной зоны. Заземляющие зажимы механизма, двигателя и блоков БСП выполнены в соответствии с требованиями ГОСТ 21130-75. Места заземления указаны в РЭ этих изделий.

## **2 ИСПОЛЬЗОВАНИЕ ПО НАЗНАЧЕНИЮ**

### **2.1 Эксплуатационные ограничения**

2.1.1 Монтаж механизма, приемка механизма после монтажа, организация эксплуатации должны проводиться в полном соответствии с ТР ТС 012/2011, ГОСТ IEC 60079-14-2011, ГОСТ IEC 60079-17-2011.

2.1.2 Руководители и специалисты, участвующие в монтаже, техническом обслуживании и эксплуатации механизма, должны быть аттестованы по вопросам промышленной безопасности в установленном порядке.

2.1.3 Требования к месту установки механизма и параметрам окружающей среды являются обязательными как относящиеся к требованиям безопасности.

### **2.2 Подготовка механизма к использованию**

#### **2.2.1 Меры безопасности при подготовке механизма**

Эксплуатацию механизма разрешается проводить лицам, имеющим допуск к эксплуатации электроустановок напряжением до 1000 В и ознакомленным с настоящим РЭ.

При этом необходимо руководствоваться требованиями "Правил устройства электроустановок. Электроустановки во взрывоопасных зонах» (гл.7.3 ПУЭ), «Правил техники безопасности при эксплуатации электроустановок потребителей» (ПТБЭ):

- все работы по ремонту, настройке и монтажу механизма производить при полностью снятом напряжении питания;
- на щите управления необходимо укрепить табличку с надписью « НЕ включать – работают люди»;
- работы, связанные с наладкой, обслуживанием механизма производить только исправным инструментом
- при удалении старой смазки и промывке деталей и узлов механизма необходимо применять индивидуальные средства защиты;
- корпус механизма должен быть заземлен медным проводом сечением не менее 4 мм<sup>2</sup>, место подсоединения провода должно быть защищено от коррозии нанесением консервационной смазки.

Запрещается эксплуатировать оборудование и кабели с механическими повреждениями

Эксплуатация механизма должна осуществляться при наличии инструкции по технике безопасности, учитывающей специфику соответствующего производства и утвержденной главным инженером предприятия-потребителя.

#### **2.2.2 Обеспечение взрывозащищенности при подготовке механизма к использованию**

##### **2.2.2.1 Для обеспечения взрывозащищенности необходимо руководствоваться:**

- документами, указанными в 2.2.1, а также:
- монтаж механизма, приемка после монтажа, организация эксплуатации механизма должны проводиться в полном соответствии с ГОСТ IEC 60079-14-2011 «Взрывоопасные среды. Часть 14. Проектирование, выбор и монтаж электроустановок»;
- настоящим руководством по эксплуатации;
- руководство по эксплуатации двигателя;
- руководство по эксплуатации блока сигнализации положения.

2.2.2.2 Проверку на работоспособность проводить во взрывобезопасном помещении.

2.2.2.3 Установка механизма должна производиться в местах, исключаящих возможность его соударения с любыми металлическими частями для исключения искрообразования и воспламенения взрывоопасной среды.

2.2.2.4 Заземление произвести в соответствии с эксплуатационной документацией.

### 2.2.3 Объем и последовательность внешнего осмотра механизма

При получения упакованного механизма следует убедиться в полной сохранности тары. Осмотреть механизм и убедиться в отсутствии внешних повреждений. Проверить комплектность поставки механизма в соответствии с паспортом.

Обратить внимание на:

- маркировку взрывозащиты и предупреждающие надписи;
- отсутствие повреждений взрывонепроницаемых оболочек;
- отсутствие повреждений оболочек редуктора;
- наличие всех уплотнительных и крепежных элементов.

Проверить с помощью ручного привода (приложение А) легкость вращения выходного вала механизма, повернув его на несколько градусов от первоначального положения. Выходной вал должен вращаться плавно.

## 2.3 Порядок монтажа механизмов

2.3.1 Механизмы должны устанавливаться в помещениях или наружных установках, согласно указаниям раздела «Назначение изделия» и может быть установлен с любым расположением выходного вала. Для фланцевых механизмов предпочтительна установка с вертикальным расположением вала. Прежде чем приступить к установке механизма на арматуру необходимо выполнять меры безопасности, изложенные в п.2.2.1. Установочные, присоединительные и габаритные размеры механизмов указаны в приложение А.

2.3.2 Произвести регулировку, настройку и подключение механизмов в следующей последовательности.

Установить на механизм МЭОФ монтажные детали.

С помощью ручного привода установить выходной вал механизма в положение «Открыто». Установить регулирующий орган трубопроводной арматуры в положение «Открыто» и установить механизм на арматуру.

Закрепить механизм на трубопроводной арматуре, проконтролировав при этом, чтобы выходной вал механизма и шток регулирующего органа, соединенные втулкой, находились в одном положении «Открыто».

При установке механизма необходимо предусмотреть возможность свободного доступа к блоку БСП и ручному приводу для технического обслуживания механизма.

Повернуть маховик ручного привода на закрытие 1-1,5 оборота. Ослабив гайку блока БСПТ или БСПМ повернуть кулачок микровыключателя S4 до срабатывания (щелчка) контакта и получения сигнала на пульте управления, закрепить кулачок, затянув гайку. При необходимости, ослабив винт, скорректировать положение стрелки на шкале указателя положения.

Вращением маховика, закрыть арматуру, положение стрелки должно соответствовать положению «Закрыто» на шкале указателя. Повернуть маховик в обратную сторону на 1 -1,5 оборота. Повторно ослабив гайку блока, повернуть кулачок микровыключателя S3 до срабатывания (щелчка) контакта и получения сигнала на пульте управления, закрепить кулачок, затянув гайку.

Проверить ручным приводом настройку механизма в положении «Закрыто», «Открыто».

Примечание: - В механизмах с полным ходом выходного вала 0,63 г, механический ограничитель перемещения выходного вала не устанавливается. Положение «Закрыто» или «Открыто» механизма определяются исключительно положением рабочего органа арматуры.

### 2.3.3 Подключение кабеля питания к электродвигателю (Приложение И, И1).

Электрическое подключение двигателя и цепей терморезисторов или термовыключателей производится через кабельный ввод вводного устройства. Кабельный

ввод позволяет пропустить четыре силовых провода или кабель с наружным диаметром не более 14 mm с четырьмя жилами сечением не менее 1,5 mm<sup>2</sup> (три жилы для подсоединения к клеммам U, V, W для питания обмоток и одну для подсоединения к внутреннему болту заземления).

Исполнение электродвигателя с термовыключателями N-KK1 и N-SR1

Термовыключатель N-KK1 имеет нормально закрытые контакты NC. Срабатывание термовыключателя N-KK1 (размыкание контактов) происходит при температуре обмоток электродвигателя более 135°C. Контакты термовыключателя N-KK1, клемм T1 (приложение И) следует подключить в цепи управления двигателя (пускателя привода), чтобы обеспечить «Аварийное отключение» при перегреве обмоток двигателя более 135°C.

Термовыключатель N-SR1 имеет нормально разомкнутый контакт NO. Срабатывание термовыключателя N-SR1 (замыкание контактов) происходит при температуре обмоток электродвигателя более 110°C. Контакты термовыключателя N-SR1, клемм T2 следует подключить в цепи «Сигнализация», чтобы обеспечить сигнализацию при неисправности или перегреве электродвигателя.

При монтаже проверить состояние взрывозащищенных поверхностей крышки и корпуса вводного устройства. Трещины, забоины, вмятины и другие механические дефекты не допускаются. Обратить внимание на наличие всех крепежных элементов и полную равномерную их затяжку.

Подключение электродвигателя произвести в следующей последовательности (Приложение И, И1):

- отвинтить винт 16 используя торцевой шестигранник;
- отвернуть крышку 7 используя специальный ключ, входящий в комплект поставки механизма ;
- открутить нажимной штуцер 5 кабельного ввода ВКВ2МР (Приложение Л);
- удалить заглушку 3.
- ввести через нажимной штуцер 5 и через корпус 1 кабельного ввода ВКВ2МР к клеммной колодке 9 двигателя кабель или провод необходимой длины с наружным диаметром не более 11 mm;
- произвести разделку кабеля или провода;
- подсоединить разделанные концы к контактам, соблюдая маркировку клеммной колодки U, V, W и T1 -T2.
- проверить правильность укладки жил под контактные шайбы;
- закрутить нажимной штуцер 5 в корпус 1 (Приложение Л) через антифрикционное кольцо 4 до полного обжатия кабеля;
- вставить в нажимной штуцер 5 металлорукав с накрученным оконцевателем 6, надвинуть уплотнитель металлорукава 7 до оконцевателя 6 и зафиксировать накидной гайкой 8.

Заземлить двигатель при помощи:

- зажима заземления внутри вводного устройства;
- зажима заземления на вводном устройстве.

Завернуть крышку 7 усилием 15Н.м, предварительно смазав резьбу консистентной смазкой ЦИАТИМ-203 ГОСТ 8773-73. Зафиксировать крышку винтом 16.

#### 2.3.4 Подключение кабеля питания и кабеля управления к блоку БСП.

Подключение внешних электрических цепей к блоку осуществляется через вводное устройство имеющее два ввода под кабели с использованием взрывозащищенного кабельного ввода ВКВ 2МР в следующей последовательности (Приложение Е1):

Подключение осуществляется многожильным круглым кабелем диаметром не более 14 mm с сечением проводников каждой жилы должно быть в пределах от 1,0 до 1,5 mm<sup>2</sup>.

- отвернуть винт 15 используя торцевой шестигранник;
- отвернуть крышку 4 вводного устройства используя специальный ключ, входящий в комплект механизма;
- открутить нажимной штуцер 5 кабельного ввода ВКВ2МР (Приложение Л);

- удалить заглушку 3.
- ввести через нажимной штуцер 5 и через корпус 1 кабельного ввода ВКВ2МР к клеммной колодке 3 блока БСП кабель или провод необходимой длины с наружным диаметром не более 14 mm;
- произвести разделку кабеля или провода;
- подсоединить разделанные концы к клеммной колодке 3;
- проверить правильность укладки жил под контактные шайбы;
- закрутить нажимной штуцер 5 в корпус 1 (Приложение Л) через антифрикционное кольцо 4 до полного обжатия кабеля;
- вставить в нажимной штуцер 5 металлорукав с накрученным оконцевателем 6, надвинуть уплотнитель металлорукава 7 до оконцевателя 6 и зафиксировать накидной гайкой 8.

Заземлить блок БСП при помощи:

- зажима заземления внутри вводного устройства;
- зажима заземления на корпусе.

Завернуть крышку 4 усилием 15Н.м, предварительно смазав резьбу консистентной смазкой ЦИАТИМ-203 ГОСТ 8773-73. Зафиксировать крышку винтом 15.

Проверить герметизацию ввода кабеля. При легком подергивании кабеля, он не должен вытягиваться.

Внимание! Кабель использовать только круглого сечения.

2.3.5 Пробным включением проверить работоспособность механизма в обоих направлениях и правильность настройки блока сигнализации положения.

При необходимости в механизмах МЭОФ (Приложение А, рисунок А1,А3) возможно с помощью регулировочных болтов ограничителя положения 9 и 10 произвести регулировку.

При увеличении угла поворота выходного вала необходимо произвести откручивание регулировочных болтов:

- положение «Открыто» регулировочный болт 9;
- положение «Закрыто» регулировочный болт 10.

При уменьшении угла поворота выходного вала необходимо произвести закручивание регулировочных болтов

- положение «Открыто» регулировочный болт 9;
- положение «Закрыто» регулировочный болт 10.

Внимание! Во избежание перегрузки электродвигателя электрические микровыключатели, ограничивающие крайние положения регулирующего органа, должны срабатывать на 3-5 градусов раньше, чем механический ограничитель встанет на упор. Механический ограничитель предназначен для ограничения крайних положений регулирующего органа трубопроводной арматуры, на случай выхода из строя микровыключателей.

## **2.4 Использование механизма**

### **2.4.1 Использование механизма и контроль работоспособности**

Механизм являются восстанавливаемыми, ремонтпригодными, однофункциональными изделиями способными нормально функционировать без технического обслуживания и ремонта в течение 15000 часов при соблюдении правил эксплуатации.

Порядок контроля работоспособности механизма, необходимость, подстройки и регулировки, методики выполнения измерений определяются эксплуатирующей организацией.

### **2.4.2 Возможные неисправности и рекомендации по их устранению**

Возможные неисправности и методы по их устранению приведены в таблице 6.

Таблица 6

Наименование неисправности (внешнее проявление)	Вероятная причина	Метод устранения
При включении механизм не работает	Нарушена электрическая цепь	Проверить электрическую цепь, устранить неисправность
Проявления треска во время вращения выходного вала механизма	1. Разрушение подшипников 2. Разрушение зубьев шестерен	Произвести текущий ремонт в мастерской п. 3 настоящего РЭ
1. Срабатывает защита электродвигателя. 2. Двигатель в нормальном режиме перегревается.	1. Неисправность электродвигателя. 2. Нагрузка механизма выше номинального значения в рабочем режиме. 3. Режим работы механизма превышает указанную в п.1.4.2 РЭ. 4. Выходной вал механизма заходит на механический упор (неправильно отрегулирован БСП)	1. Произвести проверку электродвигателя в мастерской. 2. Произвести замеры максимальной и номинальной нагрузки в рабочем режиме. 3. Проверить режим работы механизма (п.1.4.2) 4. Проверить и отрегулировать концевые микровыключатели согласно РЭ на БСП.

#### 2.4.3 Меры безопасности при использовании механизма

При эксплуатации механизма не требуется соблюдение дополнительных мер безопасности, кроме общих, изложенных в 2.2.1

#### 2.5 Действия в экстремальных условиях

Действия при возникновении чрезвычайных ситуации (пожар на механизме, аварийные условия эксплуатации, выходящие за рамки эксплуатационных ограничений 2.1, экстренная эвакуация обслуживающего персонала и т.п.) в соответствии с инструкциями эксплуатирующей организации.

### 3 ТЕХНИЧЕСКОЕ ОБСЛУЖИВАНИЕ И ТЕХНИЧЕСКИЙ РЕМОНТ

3.1 При техническом обслуживании необходимо выполнять требования безопасности и обеспечения взрывобезопасности согласно п. 2

3.2 При эксплуатации механизм должен подвергаться проверкам по ГОСТ ИЕС 60079-17-2013: визуальным, непосредственным, детальным, с периодичностью, приведенной в таблице 7.

3.3 Если в ходе проверок будет выявлено отклонение параметров механизма от нормы или нарушение его конструкции, то он должен быть выведен из эксплуатации и направлен на ремонт.

Таблица 7

Уровень проверки	Периодичность	Условия проведения
Визуальная	Не реже одного раза в месяц	Без вскрытия оболочки и отключения электропитания, без применения дополнительного оборудования
Непосредственная	Не реже одного раза в год или по результатам визуальной проверки	Без вскрытия оболочки и отключения электрооборудования, с применением инструментов и контрольно измерительного оборудования
Детальная	Не реже одного раза в три года или по результатам непосредственной проверки	С отключением электрооборудования, с вскрытием оболочки и с применением инструментов и контрольно-измерительного оборудования. Электропитание должно быть отключено до вскрытия оболочки и не может быть включено до ее закрытия.



## 3.4 Объем работ при проведении проверок согласно таблице 8.

Таблица 8

Вид проверок	Объем работ	Уровень проверки		
		Д	Н	В
Проверка удовлетворительного состояния оболочки	1. Проверить целостность защитной оболочки и стекла смотрового окна, отсутствие вмятин, коррозии и других видимых повреждений.	+	+	+
	2. Убедиться, что на оболочке механизма нет накопления пыли и грязи.	+	+	+
	3. Очистить наружные поверхности механизма от грязи и пыли с помощью неметаллических инструментов.	+	+	-
	4. Смотровое окно протереть влажной ветошью, не содержащей синтетических и шерстяных нитей.	+	+	-
Проверка на отсутствие видимых несанкционированных изменений конструкции	Проверить отсутствие следов вскрытия оболочки и изменения подключения внешних цепей и заземления	-	+	+
Проверка крепежных деталей	1. Проверить наличие крепежных деталей, отсутствие на них коррозии.	+	+	+
	2. Очистить крепежные детали (болты, винты, и гайки) от коррозии и при необходимости плотно затянуть.	+	+	-
Проверка вводного устройства	Проверить отсутствие ослабления крепления проводов или замыкание их на соседние контактные зажимы вводного устройства или на корпус.	+	+	-
Проверка состояния поверхностей взрывонепроницаемых соединений оболочек	1. Проверить, что поверхности, обозначенные словом «взрыв» (Приложение Е1, И, И1) чисты и не повреждены.	+	-	-
Проверка кабелей и кабельных вводов	1. Убедиться в отсутствии видимых повреждений.	+	+	+
	2. Проверить, что кабельные вводы соответствуют виду взрывозащиты механизма и плотно затянуты. При легком подергивании (без усилия) кабель не должен выдергиваться и проворачиваться в узле уплотнения.	+	+	-
Проверка заземляющих проводов и зажимов заземления	1. Визуальная проверка: убедиться в отсутствии обрывов, в отсутствии коррозии на заземляющем зажиме.	-	+	+
	2. Проверка физического состояния : при необходимости произвести очистку и смазку заземляющих зажимов консистентной смазкой.	+	-	-
Проверка полного сопротивления заземления	Проверить мегаомметром сопротивление заземляющего устройства, к которому подсоединен механизм, значение должно быть не более 10 Ом, сопротивление заземляющего зажима 0,1 Ом.	+	-	-
Проверка защиты механизма (IP)	Убедиться, что механизм защищен от коррозии, атмосферных воздействий, вибрации и других неблагоприятных факторов согласно климатическому исполнению	+	+	-
Проверка надежности крепления механизма	Убедиться в надежности крепления фланца механизма к трубопроводной арматуре.	+	+	+

## Продолжение таблицы 8

Вид проверок	Объем работ	Уровень проверки		
		Д	Н	В
Проверка работоспособности пробным включением	Выполнить проверку механизма, БСП и арматуры неполным ходом согласно руководству по эксплуатации БСП (при необходимости)	-	+	-
Примечания: 1. Обозначение уровня проверки: В – визуальная, Н – непосредственная, Д - детальная 2. Знак «+» обозначает, что проверка проводится, знак «-» - не проводится				

3.5 Во время гарантийного срока текущий ремонт проводит предприятие – изготовитель в соответствии с ГОСТ 31610.19-2014/IEC 60079-19:2010, ТР ТС 012/2011.

В течение гарантийного срока не допускается производить любые действия, связанные с разработкой механизма и его составных частей, кроме указанных в разделе 2 и п. 3.4, в противном случае действие гарантийных обязательств предприятия-изготовителя прекращается.

По истечении гарантийного срока текущий ремонт в соответствии с ГОСТ 31610.19-2014/IEC 60079-19:2010 проводится предприятием – изготовителем или специализированными организациями, имеющими соответствующие лицензии. При проведении ремонта механизма необходимо соблюдать требования настоящего РЭ для обеспечения сохранности вида взрывозащиты механизма.

#### 4 ХРАНЕНИЕ

4.1 Условия хранения механизмов в упаковке - по группе 3 или 5 по ГОСТ 15150-69.

4.2 Срок хранения механизма в неповрежденной упаковке предприятия-изготовителя – не более 12 месяцев с момента изготовления.

#### 5 ТРАНСПОРТИРОВАНИЕ

5.1 Механизмы должны транспортироваться в упаковке предприятия - изготовителя в крытых вагонах, универсальных контейнерах, крытых машинах, в трюмах речных судов и авиационным транспортом ( в герметизированных отапливаемых отсеках) при условии хранения «5» климатического исполнения «УХЛ1» или «6» климатического исполнения «Т2» по ГОСТ 15150-69, но при атмосферном давлении не ниже 36,6 кПа и температуре не ниже минус 50°С, или условия хранения 3 при морских перевозках в трюмах. Время транспортирования - не более 45 суток. Механизмы транспортируются в соответствии с правилами перевозки грузов, действующими на каждом виде транспорта.

5.2 Во время погрузочно-разгрузочных работ и транспортирования, упакованные механизмы не должны подвергаться резким ударам и воздействию атмосферных осадков. Способ укладки механизмов на транспортное средство должен исключить их самопроизвольное перемещение.

#### 6. УТИЛИЗАЦИЯ

Механизм не представляет опасности для жизни, здоровья людей и окружающей среды и подлежит утилизации после окончания срока службы по технологии, принятой на предприятии, эксплуатирующем механизм.

Приложение А (обязательное)

Общий вид, габаритные и присоединительные размеры, чертеж средств взрывозащиты механизмов

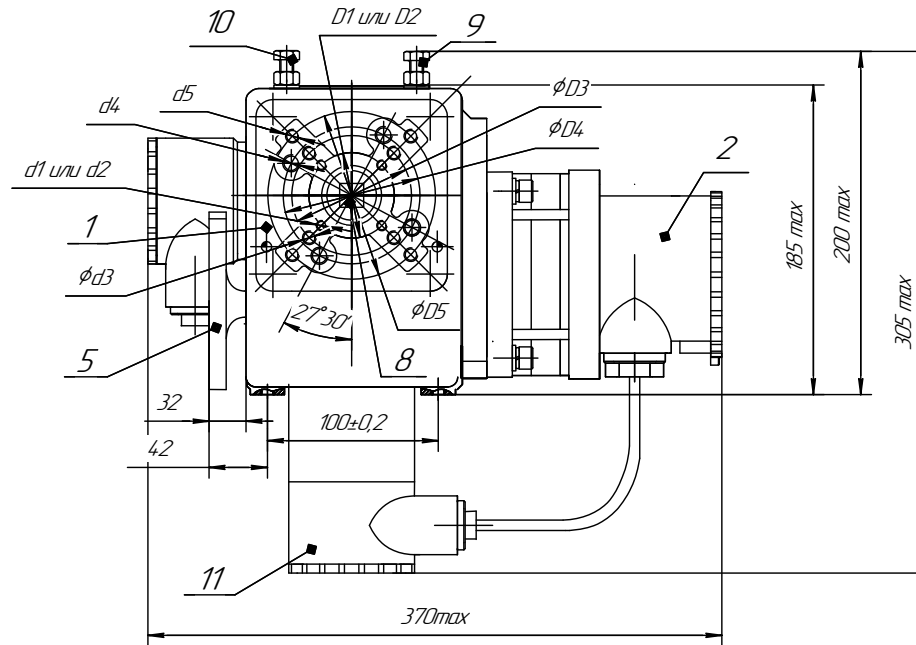
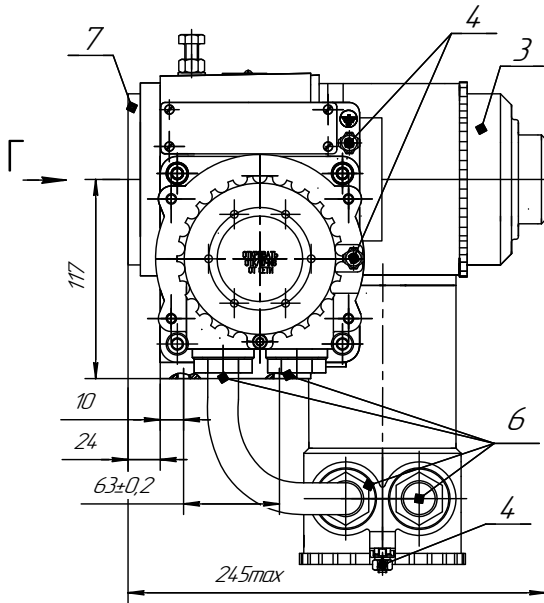

- 1 – редуктор;
- 2 – электропривод;
- 3 – блок сигнализации положения;
- 4 – болт заземления;
- 5 – привод ручной;
- 6 – входное устройство;
- 7 – фланец;
- 8 – муфта выходного вала
- 9,10 – регулировочный болт ограничителя положения;
- 11 – блок коммутации БКП.

Таблица А11

Размеры в мм.					ISO
φD1	42±0,1	φd1	4отв М5-7H	h=15	F04
φD2	50±0,1	φd2	4отв М6-7H		F05
φD3	70±0,1	φd3	4отв М8-7H	h=18	F07
φD4	80±0,1	φd4	4отв М10-7H		-
φD5	98±0,1	φd5	4отв М8-7H		-

Таблица А12

Размеры в мм.				
Исполнение муфты	S	d	h	L
Рисунок А11	9-17	-	3	30
Рисунок А12		12,1-22,2		
Рисунок А13	-	10-22		

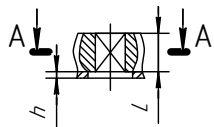

А-А



Рисунок А11



Б-Б

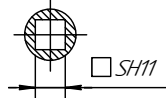
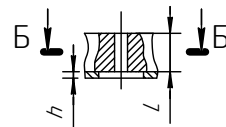

Рисунок А12



В-В

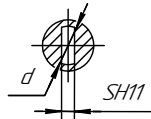
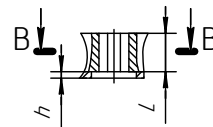

Рисунок А13

Рисунок А1 Общий вид, габаритные и присоединительные размеры механизмов МЭОФ-БКП-ИСТ4 группы 40 и группы 160 с внутренним присоединением по ISO ГОСТ Р 55510-2013

Изд. № подл. / Подл. и дата / Изм. № докум. / Подл. и дата / Взам. инв. № / Инв. № докум. / Подл. и дата

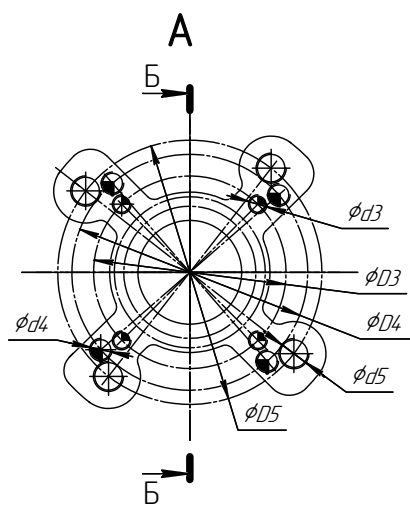
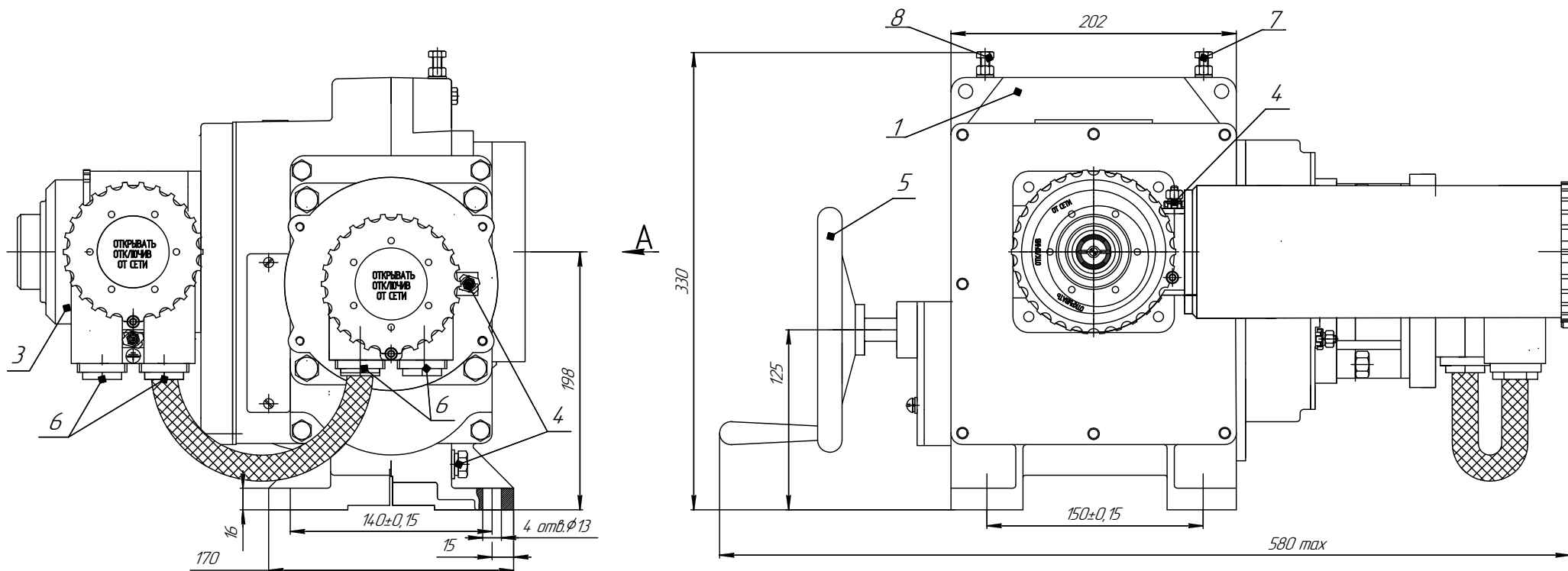

Б-Б (2:1) Размеры переходной втулки



Рисунок А3.1

Рисунок А3.2

Рисунок А3.3

Таблица А3.1

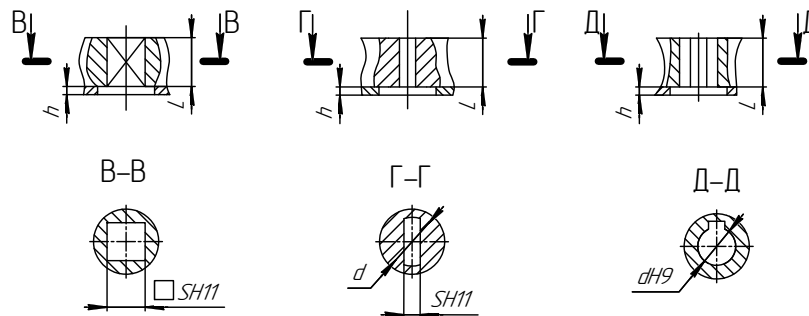
Размеры в мм					ISO
φD3	102±0,1	φd3	4 отв. M10	h=30	F10
φD4	125±0,1	φd4	4 отв. M12	h=36	F12
φD5	140±0,1	φd5	4 отв. M16	h=36	F14

Таблица А3.2

Исполнение муфты выходного вала	Размеры в мм.			
	SH11	dH9	h	L
Рисунок А3.1	12- 27	-	3	38
Рисунок А3.2	11 -19	14,1-25,2		
Рисунок А3.3	-	12 - 28		

- 1 -редуктор; 2 - электропривод;
- 3 - блок сигнализации положения;
- 4 - болт заземления; 5 - привод ручной;
- 6 - входное устройство;
- 7,8 - регулировочный болт ограничителя положения
- 9-блок коммутации БКП

Рисунок А3 Общий вид, габаритные и присоединительные размеры механизма МЭФ-БКП- ИСТ4 группы 500 с внутренним присоединением по ISO ГОСТ Р 55510-2013

Подп. и дата
И-в. № дубл.
Взам. инв. №
Подп. и дата
И-в. № подл.

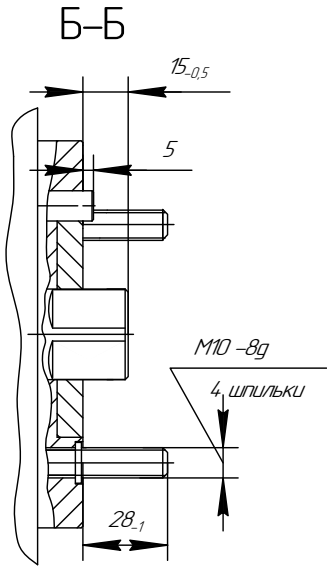
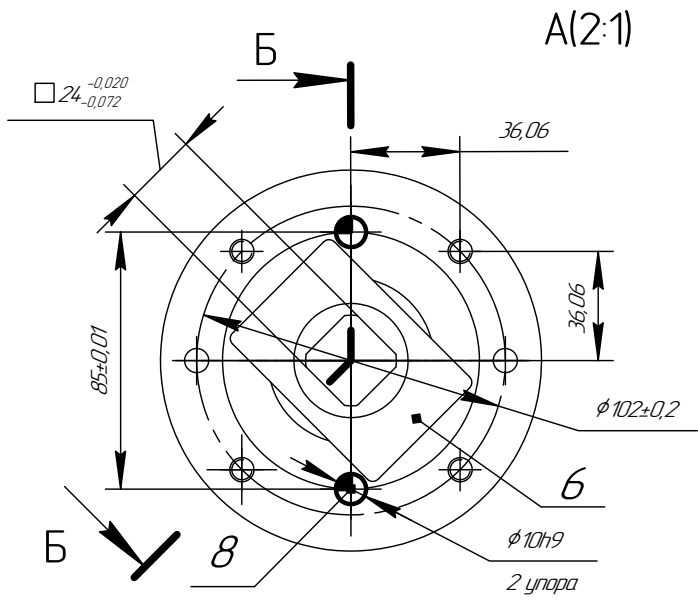
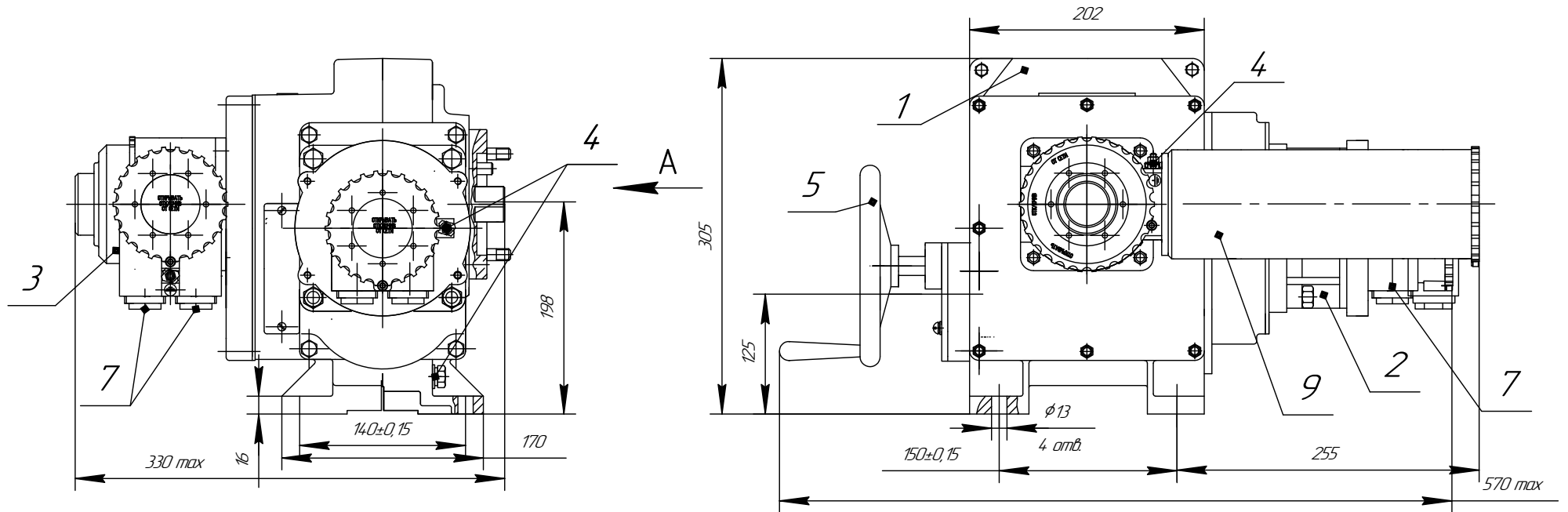

- 1-редуктор; 2-электропривод;
- 3-блок сигнализации положения;
- 4-болт заземления;
- 5-привод ручной;
- 6-ограничитель;
- 7-вводное устройство;
- 8-упоры;
- 9-блок коммутации БКП

Рисунок А2 Общий вид, габаритные и присоединительные размеры механизмов МЭОФ-БКП-ИСТ4зруппы 250 с наружным квадратом выходного вала

Изм	Лист	№ докум.	Подп.	Дата

ВЗИС.421321.011 РЭ

Лист

# ПРИЛОЖЕНИЕ В (рекомендуемое) Схема подключения механизма МЭОФ-ИСТ4 с блоком БСП-БКП380-ИСТ4 ( управление – дискретные сигналы 24V )

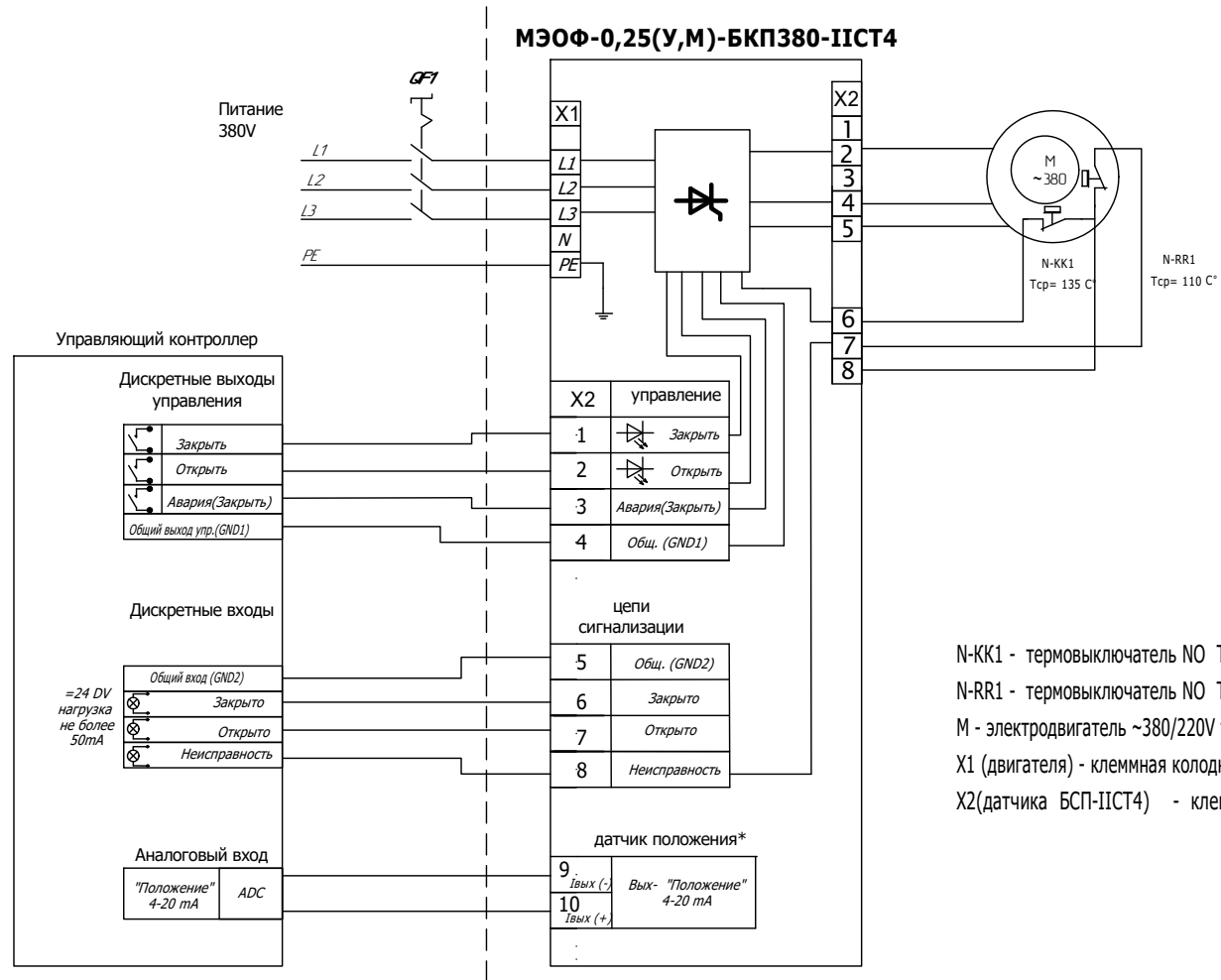

N-KK1 - термовыключатель NO Тперегрев=135 С "Аварийное отключение"  
 N-RR1 - термовыключатель NO Тперегрев=110 С "перегрев двигателя"  
 М - электродвигатель ~380/220V тип ДСР-118-ИСТ4 или ДСР142-ИСТ4  
 X1 (двигателя) - клеммная колодка для подключения кабеля питания  
 X2(датчика БСП-ИСТ4) - клеммная колодка для подключения кабеля управления

**\*Исполнения блока БСП-БКП380-ИСТ4:**

- БСПМ-БКП380-ИСТ4 (управление - дискретные сигналы 24V, сигнализация - дискретные сигналы 24V)
- БСПТ-БКП380-ИСТ4 (управление - дискретные сигналы 24V, сигнализация - аналоговый сигнал положения 4...20mA, дискретные сигналы 24V)

# ПРИЛОЖЕНИЕ В1 (рекомендуемое)

## Схема подключения механизма МЭОФ-ИСТ4 с блоком БСП-БКП220-ИСТ4 (питание 220V)

(Управление – дискретные сигналы 24V)

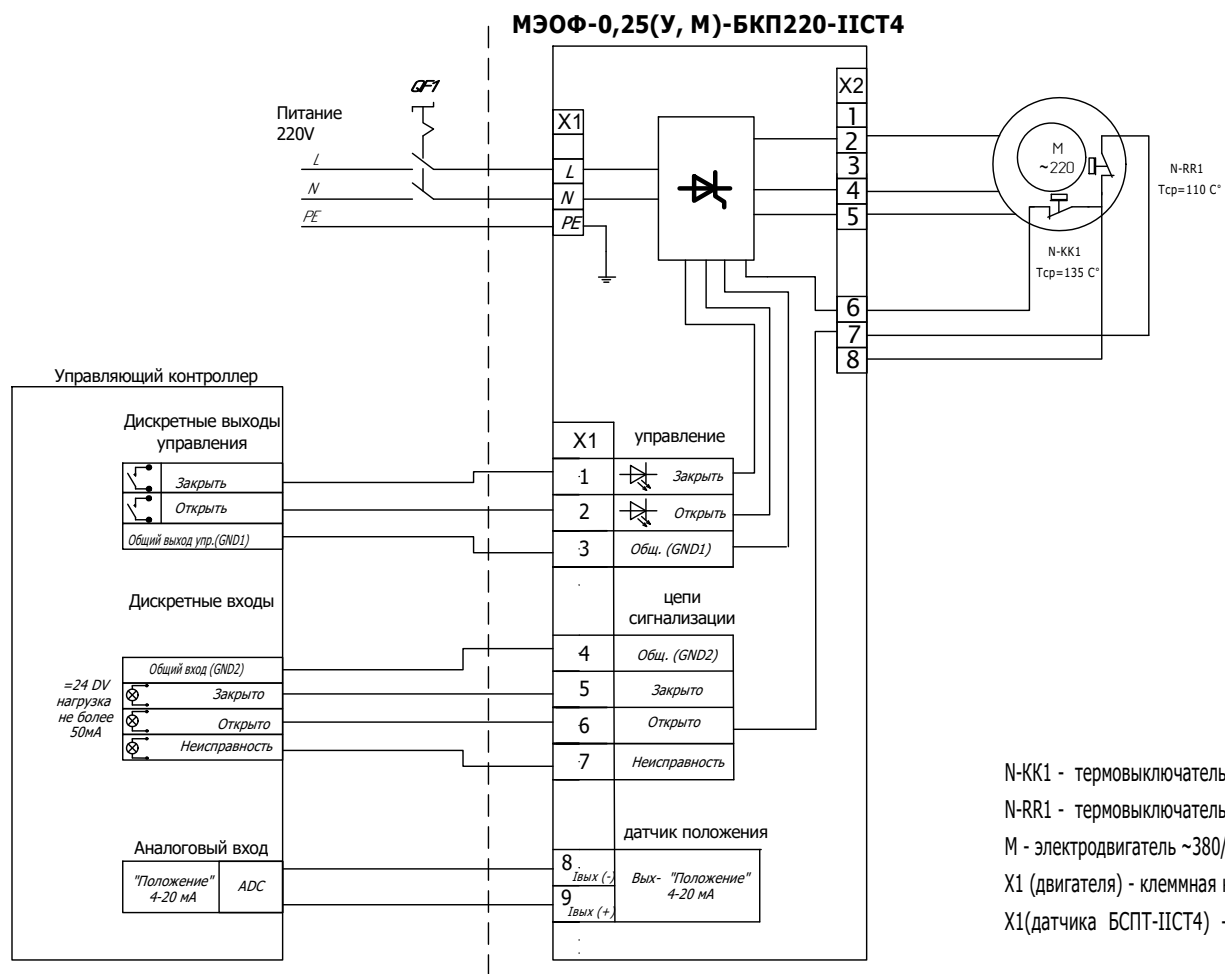

N-KK1 - термовыключатель NO Тперегрев=135 C° "Аварийное отключение"  
 N-RR1 - термовыключатель NO Тперегрев=110 C° "перегрев двигателя"  
 М - электродвигатель ~380/220V тип ДСР-118-ИСТ4  
 X1 (двигателя) - клеммная колодка для подключения кабеля питания  
 X1(датчика БСПТ-ИСТ4) - клеммная колодка для подключения кабеля управления

**\*Исполнения блока БСП-БКП220-ИСТ4:**

- БСПМ-БКП220-ИСТ4 (управление - дискретные сигналы 24V, сигнализация - дискретные сигналы 24V)
- БСПТ-БКП220-ИСТ4 (управление - дискретные сигналы 24V, сигнализация - аналоговый сигнал положения 4...20mA, дискретные сигналы 24V)

# ПРИЛОЖЕНИЕ В2 (рекомендуемое)

## Схема подключения механизма МЭОФ-ИСТ4 с блоком БСПТ-БКП220-ИСТ4 (питание 220V)

**двигатель ДСР118-ИСТ4**

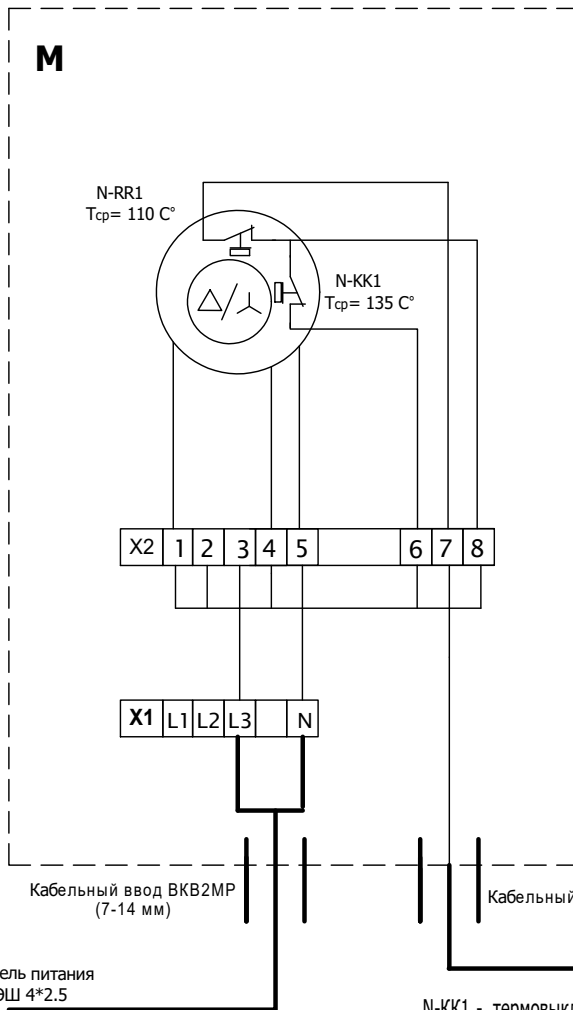

**блок датчика БСПТ-БКП220-ИСТ4**

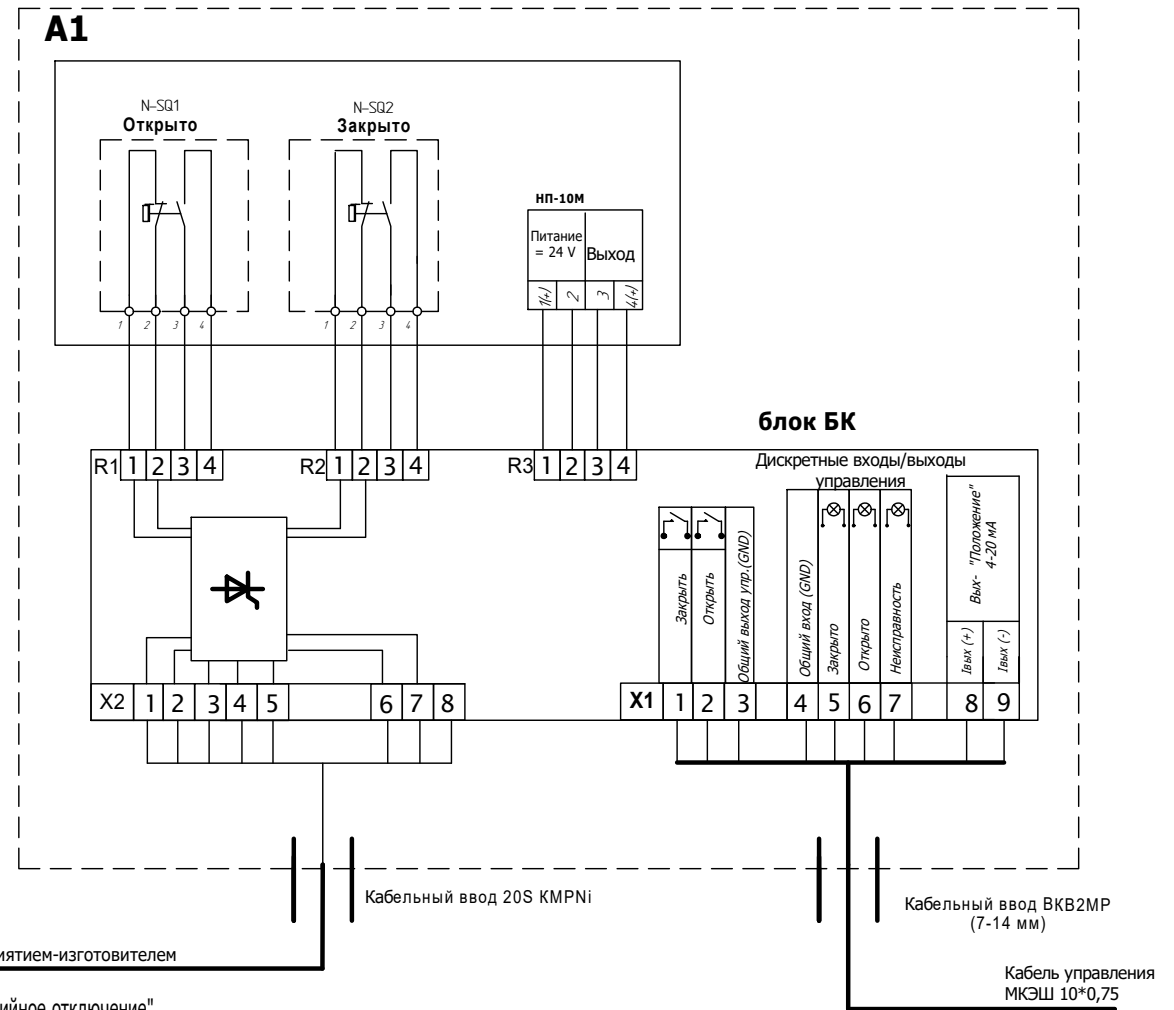

N-KK1 - термовыключатель NO Тперегрев=135 °С "Аварийное отключение"

N-RR1 - термовыключатель NO Тперегрев=110 °С "перегрев двигателя"

М - электродвигатель ~380/220V тип ДСР-118-ИСТ4 .

A1 - блок сигнализации положения БСПТ-ИСТ4

блок БК - блок контроллера управления приводом

X1 (двигателя), X1(датчика БСП) - клеммная колодки для подключения внешних кабелей питания и управления

X2(двигателя), X2(датчика БСП) - клеммная колодка межблочных соединений (выполняется изготовителем)



# ПРИЛОЖЕНИЕ В3 (рекомендуемое)

## Схема подключения механизма МЭОФ-ИСТ4 с блоком БСПТ-БКП380-ИСТ4 (питание 380V)

**двигатель ДСР-ИСТ4**

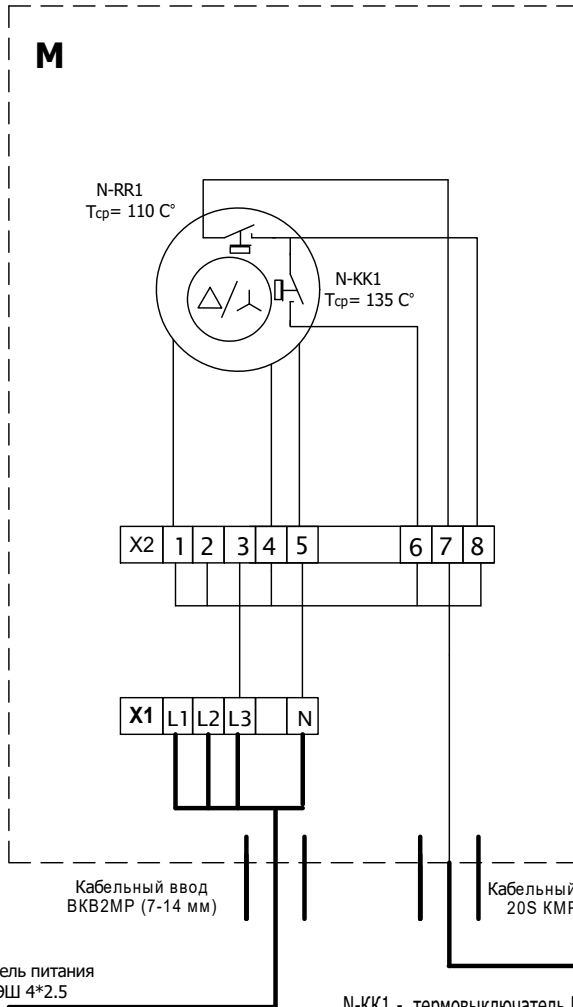

**блок датчика БСПТ-БКП380-ИСТ4**

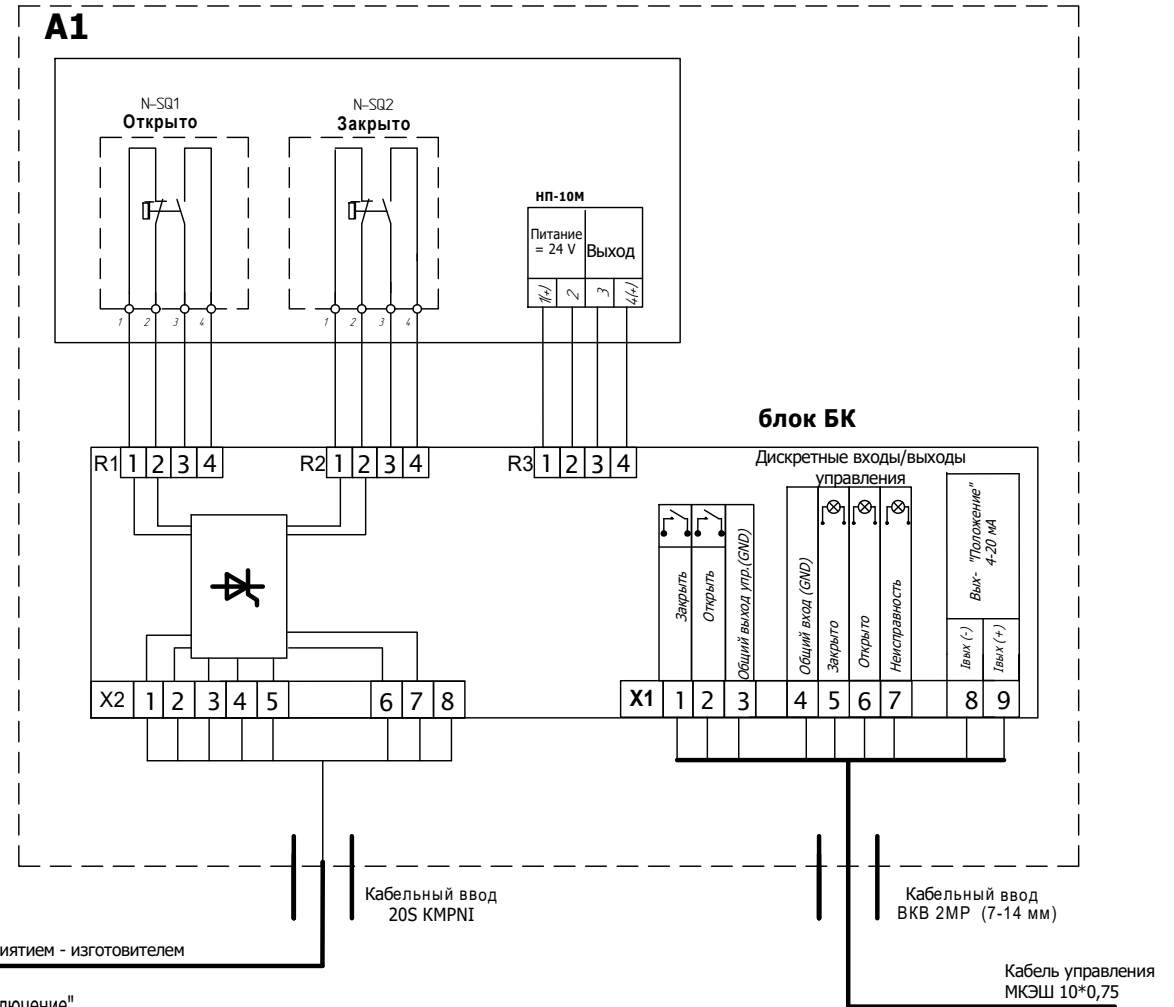

Питание 380V

- N-KK1 - термовыключатель NO Тперегрев=135 С° "Аварийное отключение"
- N-RR1 - термовыключатель NO Тперегрев=110 С° "перегрев двигателя"
- М - электродвигатель ~380/220v тип ДСР-ИСТ4 .
- А1 - блок сигнализации положения БСПТ-ИСТ4
- блок БК - блок контроллера управления приводом
- X1 (двигателя), X1(датчика БСП2) - клеммная колодки для подключения внешних кабелей питания и управления
- X2(двигателя), X2(датчика БСП2) - клеммная колодка межблочных соединений (выполняется изготовителем)

# ПРИЛОЖЕНИЕ Ж1 (рекомендуемое) Схемы проверки блока БСПТ-БКП380-ІІСТ4



Рисунок Ж1.2 Схема микровыключателей БСП-ІІСТ4



Рисунок Ж1.1 Схема проверки блока БКП

QF1- автомат защиты (MS116 Iном = 1,6-2,5A)  
S1 - переключатель трех позиционный  
ЛА - лампа светодиодная СКЛ14-К-2-24  
(питание =/~24В, Iпот=20mA)

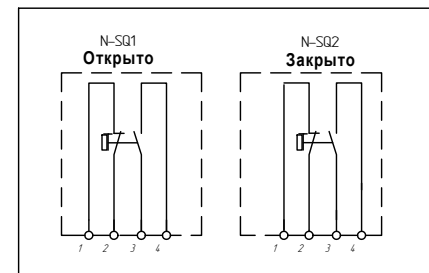
## 1. Настройка микровыключателей.

Микровыключатели N-SQ1 и N-SQ2 предназначены для блокировки привода в крайних положениях. При срабатывании выключателя N-SQ2 привод останавливается в положении «Закрыто», появляется сигнал +24V на дискретном выходе (X2 контакты 4-7).

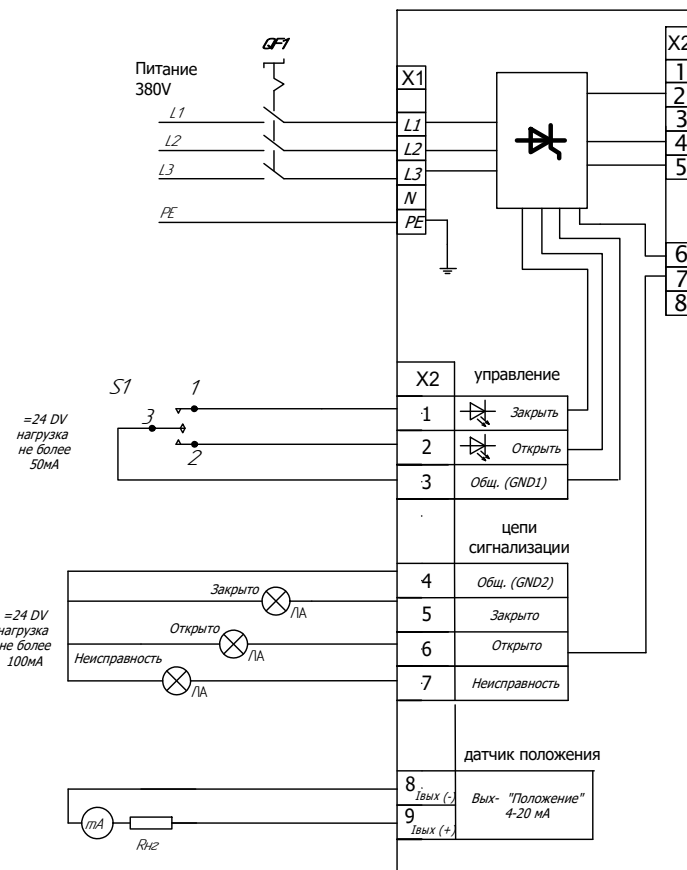
Сигнал «Закрыто» блокируется, движение привода возможно только в положение «Открыто».

Настройка N-SQ2: Установить рабочий орган в положение «ЗАКРЫТО». При вращении вала датчика (стрелки указателя) по часовой стрелке должно происходить срабатывание выключателя N-SQ2 «Закрыто».

Настроить срабатывания выключателя - нужно ослабить затяжку упора (приложении Б), переместить его в кольцо 7 по часовой стрелке до нажатия на наклонную часть плеча контакта 3, вызывая срабатывание выключателя N-SQ2, в этом положении упор затягивают.

Если при срабатывании выключателя N-SQ2 привод не останавливается продолжая движение, то необходимо поменять фазы питания на двигателе, разъем X1 клеммы L3 и N.

Аналогично выключатель N-SQ1 «ОТКРЫТО».

При срабатывании выключателя N-SQ1 привод останавливается в положении «Открыто», появляется сигнал +24V на дискретном выходе (X2 контакты 5-7). Сигнал «Открыто» блокируется, движение привода возможно только в положение «Закрыто».

Настройка N-SQ1: Установить рабочий орган в положение «ОТКРЫТО».

При вращении вала датчика (стрелки указателя) против часовой стрелке должно происходить срабатывание выключателя N-SQ1 «Открыто».

Настроить срабатывания выключателя N-SQ1 аналогично выключателя «Закрыто» N-SQ2. Убедится, что все упоры затянуты.

Проверить правильность настройки микровыключателей и выходного сигнала.

Рекомендуется выключатели N-SQ1 /N-SQ2 настраивать не доходя рабочим органом механизма или арматуры 3-5 % до механического упора.

## 2. настройка НП (выходной сигнал в диапазоне 4-20 mA);

Установить рабочий орган в положение «ЗАКРЫТО».

Отвернуть гайку 15 на 0,5-1 оборот. Поворачивая отверткой зубчатое колесо 13 вращаем шестерню резистора 12, установить значение тока близким к 3mA но не более +/- 0.5 mA.

Резистором «0%» установить выходной сигнал равным (4±0,2)mA. Переместить рабочий орган в положение ОТКРЫТО и установить

резистором «100%» выходной сигнал равным (20±0,2)mA. Вернувшись в положение ЗАКРЫТО убедиться, что сигнал находится в пределах (4-0,3)mA, при необходимости повторить настройку диапазона. Проконтролировать значение тока по прибору. Значение тока должно плавно увеличиваться при движении до положения «ОТКРЫТО». Если ток резко увеличивается (контакт резистора сходит с «дорожки» реостата) то необходимо, поворачивая шестерню 13 установить максимальное значение тока. После этого закрутить гайку 15 и убедившись, что в положении «ЗАКРЫТО» значение тока максимально.

# ПРИЛОЖЕНИЕ Ж (рекомендуемое) Схемы проверки блока БСПТ-БКП220-ИСТ4 (питание 220V)

**МЭОФ-\*\* 0,25(У,М)-БКП220-ИСТ4**



Рисунок Ж1 – Схема проверки блока БКП

- QF1- автомат защиты (Iном = 6А)
- S1 - переключатель трех позиционный
- PA - миллиамперметр М4200 30mA
- PV - вольтметр Э545
- Rнг - сопротивление нагрузки не более 2 кОм.
- ЛА - лампа светодиодная СКЛ14-К-2-24 (питание =/ $\sim$ 24V, Iпот=20mA)

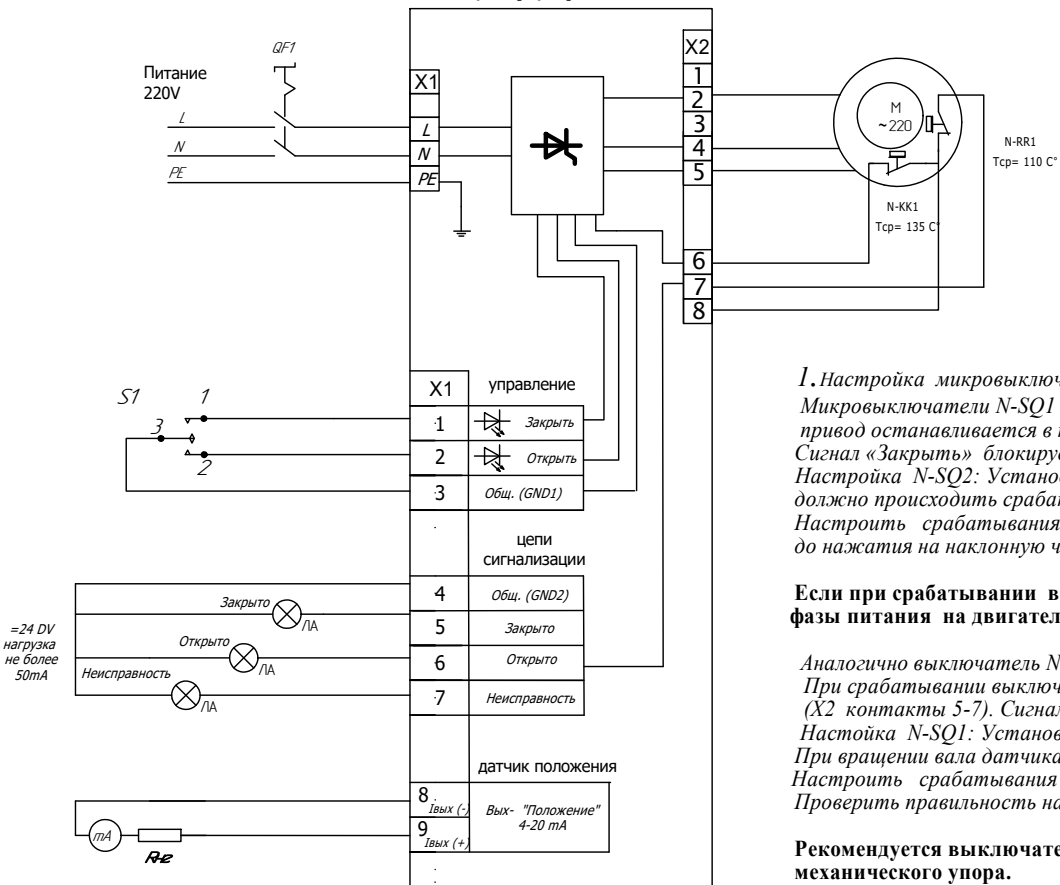

Рисунок Ж2 – Схема микровыключателей БСП-ИСТ4

### 1. Настройка микровыключателей.

Микровыключатели N-SQ1 и N-SQ2 предназначены для блокировки привода в крайних положениях. При срабатывании выключателя N-SQ2 привод останавливается в положении «Закрыто», появляется сигнал +24V на дискретном выходе (X2 контакты 4-7). Сигнал «Закрыть» блокируется, движение привода возможно только в положение «Открыто». Настройка N-SQ2: Установить рабочий орган в положение «ЗАКРЫТО». При вращении вала датчика (стрелки указателя) по часовой стрелке должно происходить срабатывание выключателя N-SQ2 «Закрыто». Настроить срабатывания выключателя - нужно ослабить затяжку упора (приложении Б), переместить его в кольцо 7 по часовой стрелке до нажатия на наклонную часть плеча контакта 3, вызывая срабатывание выключателя N-SQ2, в этом положении упор затягивают.

**Если при срабатывании выключателя N-SQ2 привод не останавливается продолжая движение, то необходимо поменять фазы питания на двигателе, разъем X1 клеммы L3 и N.**

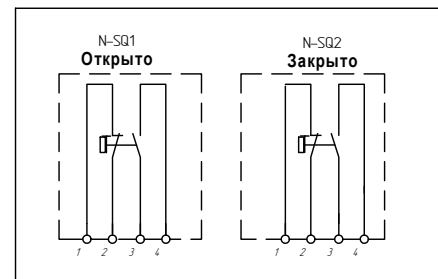
Аналогично выключатель N-SQ1 «ОТКРЫТО». При срабатывании выключателя N-SQ1 привод останавливается в положении «Открыто», появляется сигнал +24V на дискретном выходе (X2 контакты 5-7). Сигнал «Открыть» блокируется, движение привода возможно только в положение «Закрыто». Настройка N-SQ1: Установить рабочий орган в положение «ОТКРЫТО». При вращении вала датчика(стрелки указателя) против часовой стрелке должно происходить срабатывание выключателя N-SQ1 «Открыто». Настроить срабатывания выключателя N-SQ1 аналогично выключателя «Закрыто» N-SQ2. Убедится, что все упоры затянуты. Проверить правильность настройки микровыключателей и выходного сигнала.

**Рекомендуется выключатели N-SQ1 /N-SQ2 настраивать не доходя рабочим органом механизма или арматуры 3-5 % до механического упора.**

### 2. настройка НП (выходной сигнал в диапазоне 4-20 mA) ;

Установить рабочий орган в положение «ЗАКРЫТО». Отвернуть гайку 15 на 0,5-1 оборот. Поворачивая отверткой зубчатое колесо 13 вращаем шестерню резистора 12, установим значение тока близким к **3 mA** но не более +/- 0.5 mA. Резистором «0%» установим выходной сигнал равным (4±0,2)mA. Переместим рабочий орган в положение ОТКРЫТО и установим резистором «100%» выходной сигнал равным (20±0,2)mA. Вернувшись в положение ЗАКРЫТО убедимся, что сигнал находится в пределах (4-0,3)mA, при необходимости повторить настройку диапазона. Проконтролировать значение тока по прибору. Значение тока должно плавно увеличиваться при движении до положения «ОТКРЫТО». Если ток резко увеличивается (контакт резистора сходит с «дорожки» реостата) то необходимо, поворачивая шестерню 13 установить максимальное значение тока. После этого закрутить гайку 15 и убедившись, что в положении «ЗАКРЫТО» значение тока максимально.

Приложение Е2 (обязательное)  
Общий вид чертеж средств взрывозащиты механизма. Блок БСП-БКП-ИСТ4

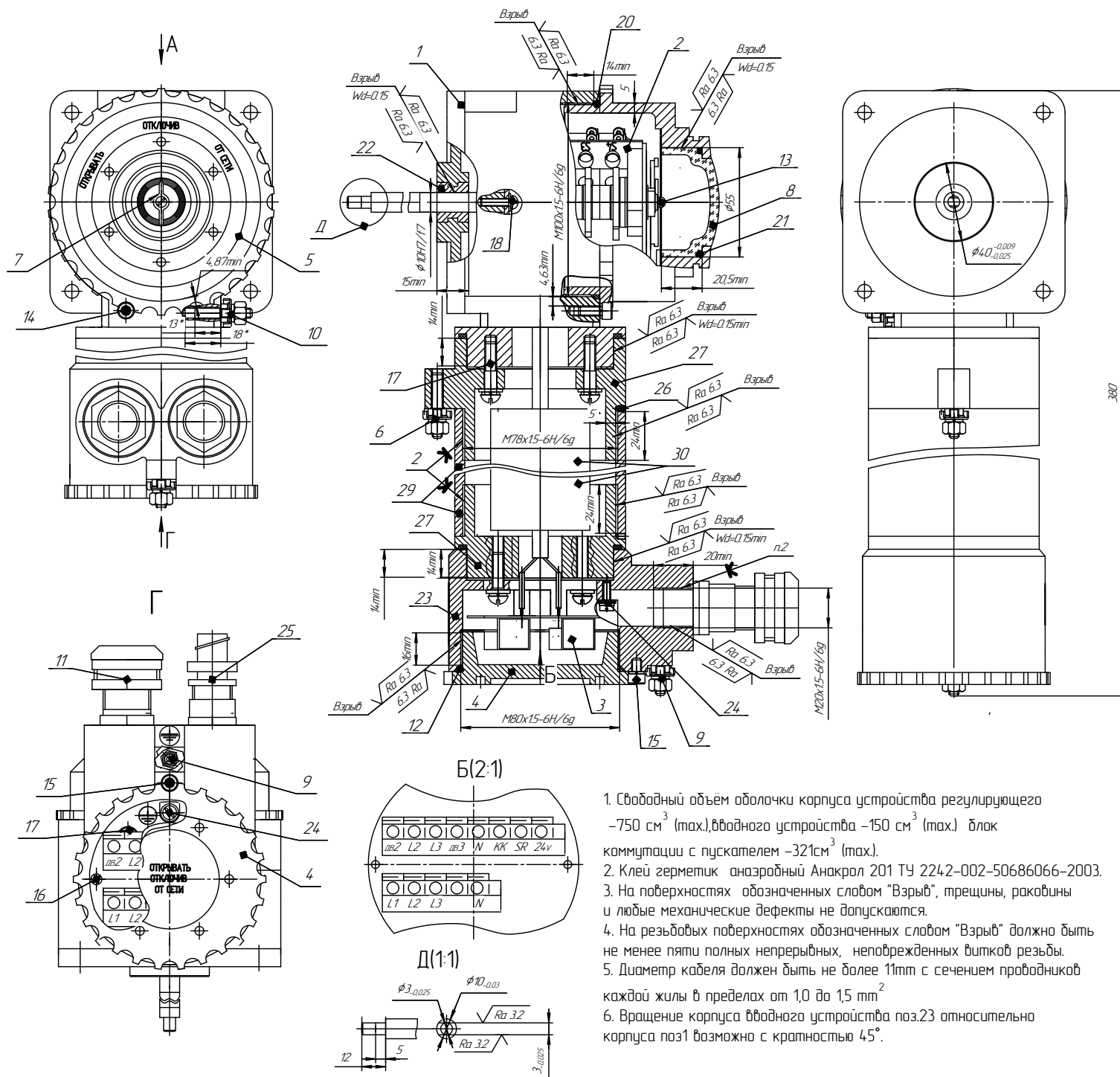

- 1- корпус датчика (сплав АК-12);
- 2- устройство регулирующее;
- 3- клемник DG142-05P (материал Капет КР132 G30V);
- 4 и 5- крышки (сплав АК-12);
- 6- зажим заземляющий наружный ЗШ-Л-6х30-2 ГОСТ21130-75; 7- указатель положения;
- 8- стекло смотровое (Поликарбонат ПК-ЛТ-12 ТУ6-06-68-89);
- 9 и 10- зажим заземляющий наружный ЗШ-Л-6х30-2 ГОСТ21130-75;
- 11- кабельный ввод взрывозащищенный ВКВ2МР-ЛС-М20 ТУ27.33.13.130-025-998564.33-2017;
- 12- кольцо уплотнительное 066-071-30 ТУ 2539-002-4924.7031-2011 (3 шт.);
- 13- винт (М3); 14 и 15- винт (М5-2шт.) ГОСТ 11738-84;
- 16- винт (М3-4шт.); 17- винт (М6-4шт.);
- 18- винт (М4-2шт.); 19- табличка;
- 20- кольцо уплотнительное 095-100-30 ТУ 2539-002-4924.7031-2011 (1шт.);
- 21- кольцо уплотнительное 050-055-30 ТУ 2539-002-4924.7031-2011 (1шт.);
- 22- втулка подшипника скольжения (материал ЛС 59-1 ГОСТ 52597-2006);
- 23- корпус вводного устройства (сплав АК-12);
- 24- зажим заземляющий вводного устройства внутренний ЗВ-Л-4х12 ГОСТ21130-75;
- 25- кабельный ввод взрывозащищенный 20S КМР NI ТУ27.33.13-001-94.64.0929-2017
- 26- винт установочный М3-2шт. ГОСТ 11075-93;
- 27- фланец 1; 28- фланец 2; 29- кожух;
- 30- блок коммутации с пускателем БКП.

1. Свободный объем оболочки корпуса устройства регулирующего -750 см<sup>3</sup> (max.), вводного устройства -150 см<sup>3</sup> (max.) блок коммутации с пускателем -321см<sup>3</sup> (max.).
2. Клей герметик анаэробный Анакрол 201 ТУ 2242-002-50686066-2003.
3. На поверхностях обозначенных словом "Взрыв", трещины, раковины и любые механические дефекты не допускаются.
4. На резьбовых поверхностях обозначенных словом "Взрыв" должно быть не менее пяти полных непрерывных, неподрезанных витков резьбы.
5. Диаметр кабеля должен быть не более 11мм с сечением проводников каждой жилы в пределах от 1,0 до 1,5 мм<sup>2</sup>
6. Вращение корпуса вводного устройства поз.23 относительно корпуса поз1 возможно с кратностью 45°.

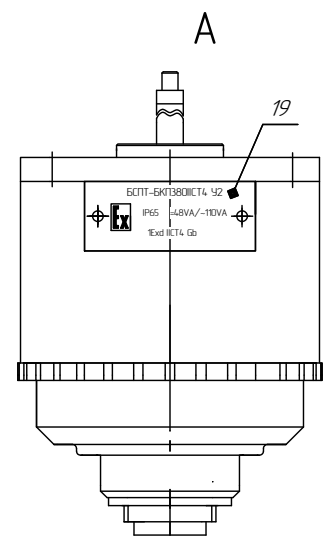

Приложение И1 (обязательное)  
Чертеж средств взрывозащиты механизма. Двигатель ДСР14-2-ИСТ4



Рисунок И1.1



Исполнение двигателя с заглушкой

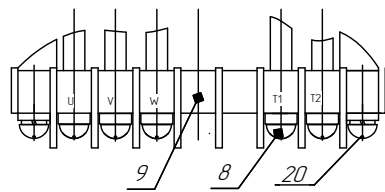
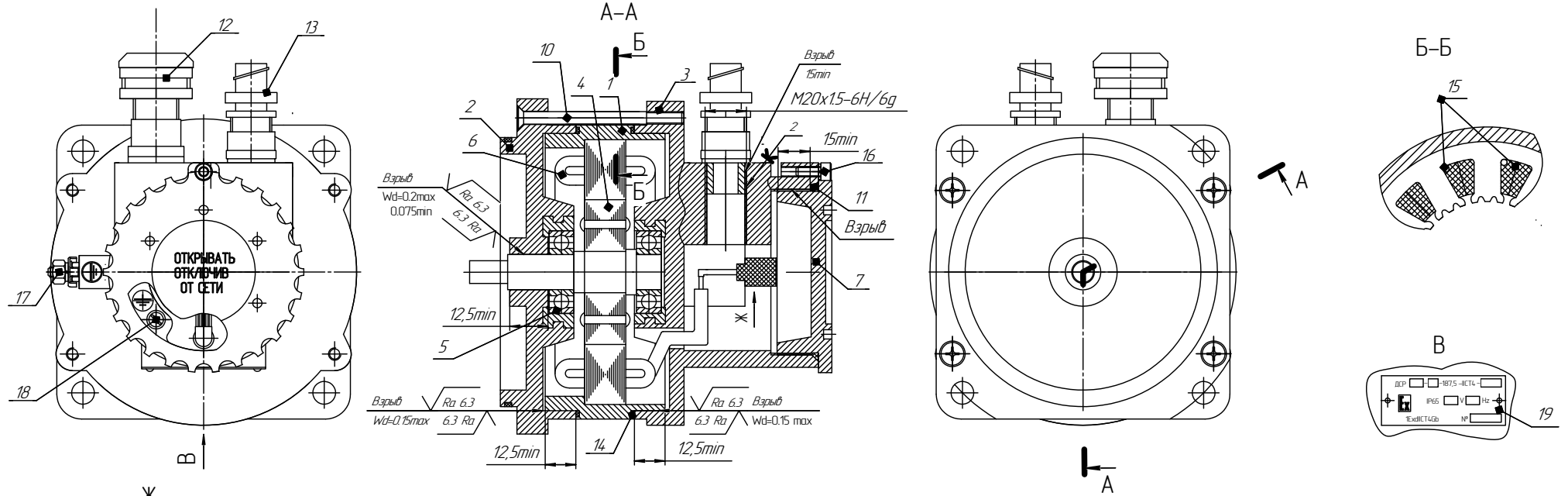
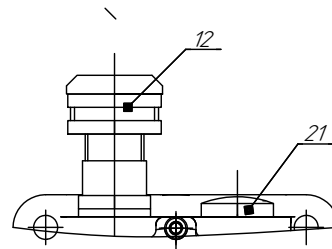

Рисунок И1.2

Таблица И1.1

Рисунок	Применяемость
и11	Совместно с блоком БСП-ИСТ4
и12	Совместно с блоком БЦА-ИСТ4 и БСП-БКП-ИСТ4

- 1-статор (сталь 20); 2-щит подшипниковый (сплав АК 12); 3-корпус вводного устройства (сплав АК 12); 4-ротор; 5-подшипник; 6-катушки; 7-крышка (сплав АК 12); 8-винт М4-5 шт;
- 9-клемник DG35-7H-7,62, рисунок И1.1 или клемник DG142-0,5P, рисунок И1.2 (материал Корет КР132 G30V);
- 10-винт М6-4шт; 11-кольцо уплотнительное 066-071-30 ТУ 2539-002-49247031-2011;
- 12-кабельный ввод взрывозащищенный ВКВ2МР-ЛС-М20 ТУ27.33.13.130-025-99856433-2017;
- 13-кабельный ввод взрывозащищенный 20S KMP NI ТУ27.33.13-001-94640929-2017;
- 14-кольцо уплотнительное 122-128-25 ТУ 2539-002-49247031-2011;
- 15-терморезистор СТ14-2-135-2шт. или термовыключатель В-1009-2 шт.; 16-винт М5-1шт.;
- 17-зажим заземляющий корпус двигателя ЗШ-Л-6х30-2 ГОСТ 21130-75 (М6);
- 18-зажим заземляющий вводного устройства внутренний ЗВ-Л-4х12-2 ГОСТ 21130 (М4);
- 19-табличка; 20-винт М4-2шт. 21-заглушка взрывозащищенная 20Pp NI ТУ27.33.13-001-94640929-2017.

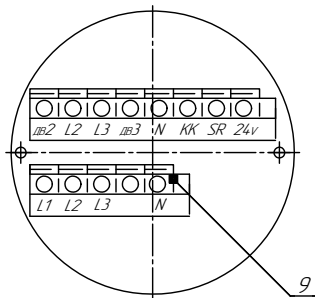
1. Свободный объем оболочки двигателя - 350 см<sup>3</sup> (max) вводного устройства - 50 см<sup>3</sup> (max).
2. Клей герметик анаэробный Анакрал 201 ТУ 2242-002-50686066-2003.
3. На поверхностях, обозначенных словом "Взрыв", трещины, раковины и любые механические дефекты не допускаются.
4. На резьбовых поверхностях "Взрыв" должно быть не менее пяти полных непрерывных неповрежденных битков резьбы.
5. Диаметр кабеля должен быть с наружным диаметром не более 11 мм с четырьмя жилами сечением не менее 1,5 мм<sup>2</sup> (три жилы для подсоединения к клеммам U, V, W для питания обмоток и одну для подсоединения к внутреннему долту заземления).
6. Кабельный ввод взрывозащищенный 20S KMP NI используется предприятием изготовителем для монтажа внутренних цепей управления механизмами.

Приложение К (обязательное)  
Условное обозначение механизма

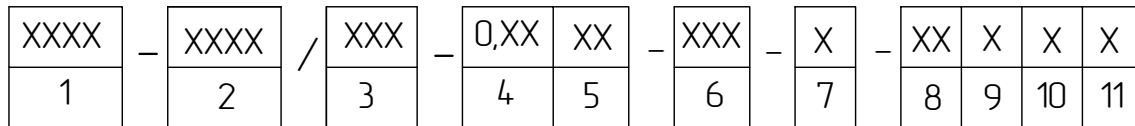

где:

1 Тип механизма

МЭО – механизм исполнительный электрический однооборотный

МЭОФ – механизм исполнительный электрический однооборотный фланцевый

2 Номинальный крутящий момент на выходном валу, Н.м.

3 Номинальное время полного хода выходного вала, с.

4 Номинальный полный ход выходного вала, об.

5 Обозначение входящего в состав механизма БСП:

а) М – БСПМ-ИСТ4 (механический); Р – БСПР-ИСТ4 (реостатный); У – БСПТ-ИСТ4 (токовый);

И – БСПИ-ИВТ6 (индуктивный); Ц – БЦА-ИСТ4 (цифровой)

б) МО – БСПМ-ИСТ4 в комплекте с БСПО-ИСТ4; УО – БСПТ-ИСТ4 в комплекте с БСПО-ИСТ4 только для МЭОФ.

6 Обозначение входящего в состав механизма блока коммутации согласно заказа:

а) БК 220 – блоком коммутации с конденсаторами на 220 В;

б) БКП 380 – блок коммутации с пускателем 380 В;

в) БКП 220 – блок коммутации с пускателем 220 В.

7 Подгруппа и температурный класс взрывозащищенности оборудования.

8 Последние две цифры года разработки механизма (в маркировку таблички на механизм не входит)

9 Напряжение питания:

Буква отсутствует – однофазное напряжение

К – трехфазное напряжение

10 Климатическое исполнение У, Т, УХЛ

11 Категория размещения

Пример записи обозначения механизма типа МЭО с номинальным значением крутящего момента 40 Н.м, номинальным временем полного хода 25с, номинальным полным ходом 0,25 об., с токовым БСП, подгруппы и температурного класса взрывозащищенного оборудования ИСТ4, года разработки 2000, климатического исполнения У, категории размещения 2 при его заказе или в документации другой продукции, в которой он может быть применен: "Механизм МЭО-40/25-0,25У-ИСТ4-00У2;

Пример записи обозначения механизма типа МЭОФ с номинальным значением крутящего момента 40 Н.м, номинальным временем полного хода 25с, номинальным полным ходом 0,25 об., с механическим БСП и дополнительным блоком БСПО-ИСТ4, подгруппы и температурного класса взрывозащищенного оборудования ИСТ4, года разработки 2000, климатического исполнения У, категории размещения 2 при его заказе или в документации другой продукции, в которой он может быть применен:

"Механизм МЭОФ-40/25-0,25МО-ИСТ4-00У2"

Пример записи обозначения механизма типа МЭОФ с номинальным значением крутящего момента 40 Н.м, номинальным временем полного хода 25с, номинальным полным ходом 0,25 об., с механическим БСП и блоком коммутации с пускателем на 380 В (БКП 380) подгруппы и температурного класса взрывозащищенного оборудования ИСТ4, года разработки 2000, климатического исполнения У, категории размещения 2 при его заказе или в документации другой продукции, в которой он может быть применен:

"Механизм МЭОФ-40/25-0,25М – БКП 380-ИСТ4-00У2"

Пример записи обозначения механизма типа МЭОФ с номинальным значением крутящего момента 40 Н.м, номинальным временем полного хода 25с, номинальным полным ходом 0,25 об., с механическим БСП и блоком коммутации с конденсаторами на 220 В (БК 220) подгруппы и температурного класса взрывозащищенного оборудования ИСТ4, года разработки 2000, климатического исполнения У, категории размещения 2 при его заказе или в документации другой продукции, в которой он может быть применен;

"Механизм МЭОФ-40/25-0,25М – БК 220-ИСТ4-00У2"

Приложение Л (обязательное)  
Внешний вид и состав кабельного ввода ВКВ2МР

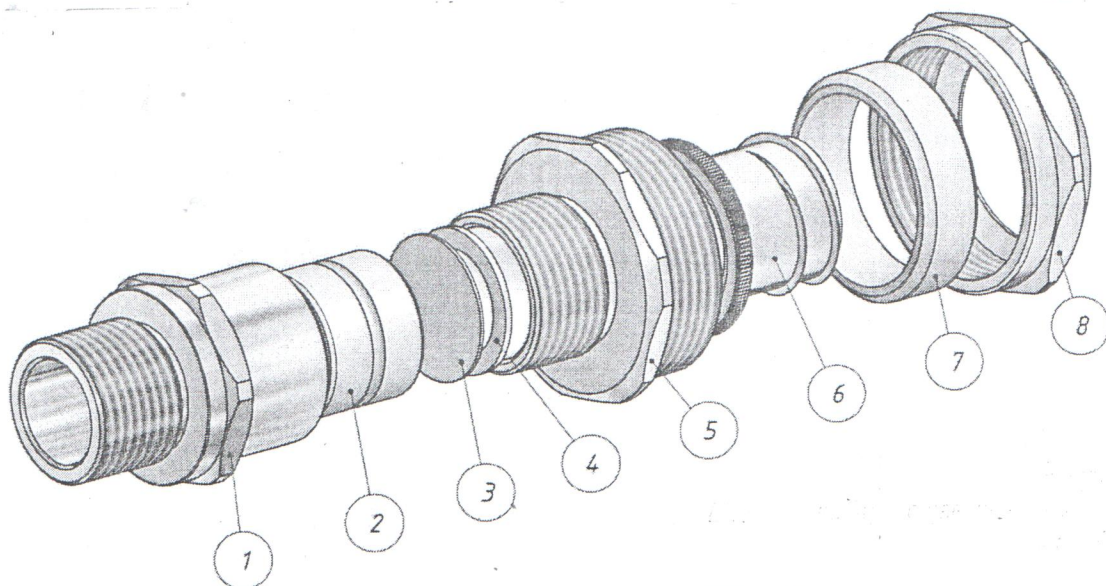

- 1 – корпус
- 2 – кабель уплотнитель
- 3 – заглушка
- 4 – антифрикционное кольцо
- 5 – нажимной шуцер
- 6 – оконцеватель металлорукава
- 7 – уплотнитель металлорукава
- 8 – накидная гайка